

Aprobat DIRECTOR,
Ing. Adriana PETCU

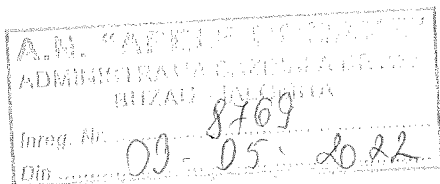

DOCUMENTAȚIA DE ATRIBUIRE

a contractului de execuție lucrări de extindere avand ca obiect :
„Extindere parter corp C2- sediu A.B.A. Buzau-Ialomita”

Procedura utilizată: Achizitie directa

Director Tehnic Exploatare, Mentenanta
a ISNGA si Investitii
Ing. Marilena STOIAN

Sef Birou Achizitii Materiale,
Lucrari si Servicii
Ing. Alina Gabriela BURHALA

Sef Serviciu Exploatare si Mentenanta
a I.S.N.G.A.
Ing. Alina PORCEANU

BORDEROUL DOCUMENTAȚIEI DE ATRIBUIRE

SECȚIUNEA I - CAIET DE SARCINI

SECȚIUNEA II –INSTRUCTIUNI PENTRU OFERTANTI

SECȚIUNEA III - FORMULARE

SECȚIUNEA IV - CONTRACT



ADMINISTRAȚIA NAȚIONALĂ
APELE ROMÂNE
ADMINISTRAȚIA BAZINALĂ DE APĂ
BUZĂU – IALOMIȚA



1023/03.05.2022

A.N. "APELE ROMANE"
ADMINISTRAȚIA BAZINALĂ DE APĂ
BUZĂU – IALOMIȚA
Inreg. Nr. 8329
Din 03.05.2022

APROBAT
Director A.B.A. Buzau-Ialomita
Adriana PETCU

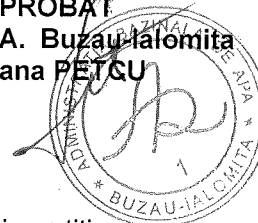

CAIET DE SARCINI

Privind demararea procedurilor de achizitie pentru obiectivul de investitie:
„Extindere parter Corp C2- sediu A.B.A. Buzau-Ialomita”

1. INFORMATII GENERALE

1.1 Autoritatea contractantă

Administrația Națională Apele Române – Administrația Bazinală de Apă Buzau-Ialomita, str. Bucegi, nr. 20 bis, Buzau, judetul Buzau.

1.2 Denumirea achizitiei: „ Extindere parter corp C2- sediu A.B.A. Buzau-Ialomita” :

Cod CPV: 45262800-9 – lucrari de extindere a cladirilor;
Tipul achizitiei : Execuție lucrări de extindere
Valoare estimata: 168.050 lei (fără TVA)
Sursa de finanțare: Surse proprii, pe Lista de Investitii Surse Proprii – Cf- poz. 5

1.3 Amplasament obiectiv de investitii

Corpul C2 din cadrul sediului A.B.A Buzau-Ialomita – mun. Buzau, str. Bucegi, nr. 20 bis, Buzau, jud. Buzau- este o cladire administrativa P+4 cu legatura pe etajul 1 cu corpul C1(P+2). Cladirea a fost finalizata in anul 1981 si are o arhitectura specifica cladirilor administrative ale acelor ani.

2. OBIECTUL ACHIZITIEI

Obiectul prezentei investiții îl constituie execuția lucrărilor de: extindere parter corp C2 sediu A.B.A. Buzau-Ialomita

Prezentul caiet de sarcini stabileste conditiile tehnice si de calitate pentru achizitia lucrarii sus mentionate.

Caietul de sarcini constituie ansamblul cerintelor minime pe baza carora se elaboreaza propunerea tehnica de catre fiecare ofertant si care influenteaza elementele principale ale propunerii financiare. Cerintele impuse vor fi considerate ca minimale si obligatorii. In acest sens, orice oferta prezentata, care se abate de la prevederile caietului de sarcini, va fi luata in considerare, dar numai in masura in care propunerea tehnica presupune asigurarea unui nivel calitativ superior cerintelor minimele din Caietul de sarcini.

3. SCOPUL ACHIZITIEI

Intrucat la nivelul sediului A.B.A. Buzau-Ialomita s-a infiintat biroul Registratura in cadrul compartimentului Administrativ, iar spatiul destinat provizoriu nu este localizat corespunzator, este necesara extinderea parterului corpului C2 cu rolul de a gazdui registratura si magazie de materiale.

Adresă de corespondență:

Str. Bucegi, nr. 20 bis, C.P. 120208, Buzău, jud. Buzău
Tel: +4 0238 725 446 | +4 0238 725 447
Fax: +4 0238 427 237
Email: dispecer@daib.rowater.ro

Cod Fiscal: RO 23706189 / 01.01.2007
Cod IBAN: RO57 TREZ 1665 0220 1X01 1198
Trezoreria Buzău

4. DOMENIUL DE APLICARE

Prevederile prezentului Caiet de sarcini se aplică în toate etapele de execuție, sunt obligatorii pentru executant și nu anulează obligațiile acestuia de a respecta legislația, normativele și standardele specifice, aplicabile, aflate în vigoare la data executării lucrărilor de Investiții cu Surse Proprii. Condițiile tehnice și de calitate stipulate în prezentul Caiet de sarcini au fost stabilite pe baza prescripțiilor tehnice și normativelor din legislația specifică în vigoare.

5. SPECIFICAȚII TEHNICE

Se vor respecta toate condițiile tehnice din documentația atașată la prezentul Caiet de Sarcini.

A. Documente de eligibilitate:

- Formular nr. 1A - Scrisoare de înaintare
- Formular nr. 2B – Garantie de bună execuție
- Formular nr. 4 – privind respectarea reglementărilor obligatorii în domeniile mediului, social și al relațiilor de muncă, precum și cele referitoare la condițiile de muncă și de protecția muncii
- Declarație privind eligibilitatea respectiv:
 - (Formularul 4A) - neincadrarea în prevederile art.164, din Legea Nr. 98 din 2016
 - (Formularul 4B) - neincadrarea în prevederile art.165, din Legea Nr. 98 din 2016
 - (Formularul 4C) - neincadrarea în prevederile art.167, din Legea Nr. 98 din 2016
- Formularul nr. 6 - Declarație privind neincadrarea în situațiile prevăzute la art 59 art. 60 din Legea Nr. 98/19.05.2016 privind achizițiile publice;
- Formular nr. 7 - Declarație privind capacitatea tehnică - lista principalelor servicii prestate în ultimii 5 ani,
- Formular 8 - Experiența similară
- Formular nr. 8A - Declarație privind efectivele medii anuale ale personalului angajat și al cadrelor de conducere
- Formular nr. 8B - Declarație privind utilajele, echipamentele tehnice pentru îndeplinirea contractului
- Formular nr. 9 – Împuternicire
- Formular nr. 10 – Formularul de ofertă
- Formular 13 – Solicitari de clarificari
- Formular F1 - CENTRALIZATORUL cheltuielilor pe obiectiv
- Formular F3 - LISTA cu cantități de lucrări, pe categorii de lucrări
- Formular nr. 16 - Proces verbal de vizita amplasament

B. Oferta tehnică

Oferta se va elabora în conformitate cu prevederile legale privind achizițiile publice de lucrări, precum și cu recomandările din Caietul de sarcini. Ofertantul va prezenta: descrierea detaliată a caracteristicilor tehnice esențiale ale materialelor ce urmează a fi puse în operă însoțită, dacă este cazul, de agremente tehnice.

Lista cu cantități de lucrări pe categorii de lucrări va conține:

- a) centralizatorul cheltuielilor, pe obiectiv (formularul F1);
- b) centralizatorul cheltuielilor pe categorii de lucrări, pe obiecte (formularul F2);
- c) listele cu cantitățile de lucrări pe categorii de lucrări (formularul F3)
- d) lista cuprinzând consumurile resurse materiale (formularul C6);
- e) lista cuprinzând consumurile cu mâna de lucru (formularul C7);
- f) lista cuprinzând consumurile de ore funcționare a utilajelor de construcții (formular C8);
- g) lista cuprinzând consumurile privind transporturile (formularul C9).

B. Oferta financiară

Propunerea financiară va fi întocmită în conformitate cu formularul din documentație (Formularul 10). Termenul de valabilitate al ofertei va fi: de cel puțin 90 de zile de la termenul limită de primire oferte.

Propunerea financiară va fi structurată separat, pentru fiecare lucrare în parte, precum și cheltuielile indirecte și profitul. Prețul materialelor care intră în opera din cadrul Listelor cantităților de lucrări va fi corelat cu specificațiile tehnice din cadrul propunerii tehnice a caietelor de sarcini pe specialități, astfel încât fiecare ofertant va ține seama la alegerea prețului ca fiecare material să corespundă cerințelor de calitate descrise în cadrul fișelor tehnice de produs, din cadrul agrementelor tehnice. Oferta are caracter ferm și obligatoriu, din punct de vedere al conținutului, pe toată durata de valabilitate.

Oferta are caracter ferm și obligatoriu, din punct de vedere al conținutului, pe toată durata de valabilitate.

6. PERIOADA DE EXECUȚIE

Termenul de execuție și predare a lucrării: **90 de zile de la semnarea contractului de execuție.**

7. CERINȚE DE PERSONAL

- Ofertantului i se solicită să aibă un Responsabil Tehnic cu Execuția lucrării, cu atestat RTE, în baza contractului de muncă sau contractului de prestări servicii încheiat cu acesta.
- Execuția lucrărilor se va desfășura cu personal de specialitate, cu contract de muncă și abilitat pentru fiecare categorie de lucrare.

8. UTILAJE ȘI ECHIPAMENTE

- Utilajele și echipamentele vor fi exploatate cu respectarea Hotărârii de Guvern nr 1146/2006-*cerințele minime de securitate și sănătate pentru utilizarea în munca de către lucrători a echipamentelor de muncă și vor fi semnalizate corespunzător conform Hotărârii 971/2006 - cerințele minime pentru semnalizarea de securitate și/sau de sănătate la locul de muncă.*

9. CONDIȚII OBLIGATORII IMPUSE DE BENEFICIAR

- Ofertanții au obligația de a vizita amplasamentul și dacă este cazul, pot face observații și pot cere lamuriri, prin solicitare de clarificări. De asemenea, achizitorul va pune la dispoziția ofertantului documentația tehnico-economică a dosarului de proiectare pentru analiză și consultare, la sediul A.B.A Buzău-Ialomita. Nu se vor deconta lucrări ulterioare rezultate ca urmare a neconcordanțelor dintre măsurătorile transmise de către autoritatea contractantă și măsurătorile efectuate de către ofertant (ofertanți) sau orice alt tip de neconcordanțe, riscul aparținând în totalitate ofertantului.

10. EXECUȚIA CONTRACTULUI DE LUCRĂRI

Contractul de lucrări se va realiza în conformitate cu cerințele prezentului Caiet de sarcini. Lucrarea de Investiții cu Surse Proprii va fi recepționată de către o comisie de recepție, numită de beneficiar.

11. MODALITĂȚI DE PLATĂ

Plata se va face prin ordin de plată, în baza facturii emise, în termen de 30 zile de la recepția lucrării, pe baza următoarelor documente: factura în original emisă de executant însoțită de situațiile de lucrări și de procesul-verbal de recepție la terminarea lucrării.

12. GARANȚII SOLICITATE

- Garanția de bună execuție egală cu 5% din valoarea contractului, fără TVA, se constituie prin rețineri succesive din plata convenită pentru facturile parțiale sau printr-un instrument de garantare emis în condițiile legii de o societate bancară, care devine anexă la contract.
- În acest sens, contractantul are obligația de a deschide un cont la dispoziția autorității contractante, la Trezoreria din loc de reședință a societății comerciale. Suma inițială care se depune de către contractant în contul astfel deschis va fi de **0,5 % din prețul contractului**. Contul de garanție ce va fi deschis de către operatorul economic va fi comunicat, în scris, autorității contractante.

13. CRITERIU DE ATRIBUIRE A CONTRACTULUI:

Pretul cel mai scăzut, cu îndeplinirea cerințelor din caietul de sarcini .

14. OBLIGAȚIILE ACHIZITORULUI

- Achizitorul se obligă să recepționeze lucrarea executată de către furnizor.
- Achizitorul se obligă să plătească pretul către prestator. Plata se va efectua în lei, în termen de 30 zile de la emiterea de către executant a facturii.
- Achizitorul se obligă să pună la dispoziția prestatorului orice facilități și/sau informații pe care acesta le-a cerut în propunerea financiară și pe care le considera necesare executării lucrării.

Director Tehnic Exploatare, Mentenanta a ISNGA si Investitii
Marilena STOIAN

Sef Serviciu Exploatare si Mentenanta a I.S.N.G.A.
Alina PORCEANU

Intocmit,
Tina Andronic

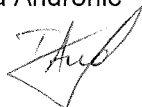

Antemasuratoare
Instalatii paratrasnet si priza de pamant

Nr.ctr	Simbol articol	Denumire articol	U/M	Cantitate
1	W1R06A2(asim)	Platbanda OL-ZN 40x4 + sistem de prindere	m	27
2	W1R06A2(asim)	Electrozi din teava de 2 ½ " pentru legarea la pamant, L=3m	buc	9
3	EG10A1 (asim)	Piesa de separatie	buc	1

Antemasuratoare
Instalatii electrice interioare si exterioare

Nr.ctr	Simbol articol	Denumire articol	U/M	Cantitate
1	EF03A1	Montare tablou electric	buc	1
19	ED01J1	Inrerupator manual bipolar 10 A	buc	3
23	EA17A1	Doze rotunde ingropate	buc	8
24	EA17A1	Doze ramificatie patrate	buc	13
26	ED08C1(asim)	Priza 2P 16A 230V dubla cu CP ingropat	buc	4
28	EE10B1 (asim)	Corp iluminat de siguranta 2x8 W indicator Exit	buc	4
32	EE10C1 (asim)	Corp iluminat continuare lucru CISA 2X8W	buc	1
37	EE12E05(ASIM)	Corp de iluminat cu led 50w 4940lm	buc	5
40	EA02A1(asim)	Tub COPEX metalic D 16 mm	m	57
41	EA01A3(aim)	Tub COPEX metalic D 18 mm	m	20
44	EH05A1	Incercare tablouri cu peste 6 circuite	buc	1
57	EC05A01	Cablu electric CYYF 3x16mmp	m	25
58	EC01B02	Cablu electric CYYF 3x2,5 mmp	m	20
59	EC01B02	Cablu electric CYYF 3x1,5mmp	m	34
60	EC01B02(ASIM)	Cablu rezistent la foc E30 NHXH 3x1,5	m	23
62	EH01A1	Incercarea cablurilor de energie el max 1KV	buc	1
63	RPU11A1(asim)	Executare santuri cu sectiunea sub 30 cmp zid de caramida	m	77
64	RPCU07A1(asim)	Strapungeri in zidarie de caramida	buc	5
65	RPCU17A1	Astuparea santurilor in zidarie	m	77
66	EH01A1 (asim)	Verificarea instalatiei de iluminat si prize	buc	1
67	EH01A1(asim)	Incercarea si verificarea corpurilor de iluminat	buc	10
68	EC04F1(asim)	Cablu energie montat in sant	m	27
69	TSA03F1	Sapatura manuala pentru cabluri	mc	6.5
70	TSD01A1	Imprastiere pamant	Mc	4.07
71	TSD04A1	Compactare pamant	mc	4.07
72	W2H07A1	Protectie cabluri cu folie PVC	m	27
73	W2H04A1	Strat protector din nisip pentru cabluri	mc	2.43

ANTEMASURATOARE - INSTALATIE INTERIOARA INCALZIRE

	Denumire material	U.M.	Cant.
	Robinet de trecere sferic FI-FI 1/2"	buc	2
	Filtru Y FI-FI 1/2"	buc	1
	Robinet portfurtun de golire 1/2"	buc	1
	Radiator otel 22 x 600 / 400	buc	1
	Radiator otel 22 x 600 / 600	buc	1
	Radiator otel 22 x 600 / 1400	buc	1
	Robinet radiator tur 1/2"	buc	3
	Robinet radiator retur 1/2"	buc	3
	Robinet aerisire radiator 1/4"	buc	3
	Suporti sustinere pt. un radiator	buc	3
	Ventil automat aerisire 3/8"	buc	1
	Teava polipropilena PP-R gri - Dn20	ml	8
	Teava polipropilena PP-R gri - Dn25	ml	40
	Cot egal PP 90°- Dn20	buc	6
	Cot egal PP 90°- Dn25	buc	14
	Racord PP- Dn20x1/2"	buc	6
	Teu redus PP 25-20-25	buc	4
	Bratari pt. fixarea conductei de zid	buc	30
	Reductie PP 25-20	buc	6
	Confectionarea , montarea si cimentarea tubului de protectie	buc	2
	Efectuarea probei de etanseitate si de functionare a radiatoarelor	buc	3
	Efectuarea probei de etanseitate si de functionare a cond.	ml	48
	Spalarea cu apa potabila a instalatiei de incalzire	mp	10

DENUMIRE PROIECT AMPLASAMENT	EXTINDERE PARTER CORP C2 Str. Bucegi Nr. 28 bis jud. Buzau
INVESTITOR	AGENTIA NATIONALA APELE ROMANE BUZAU- Administratia bazinala de ape Buzau-Ialomita.

ANTEMASURATORI- REZISTENTA

INFRASTRUCTURA:

- | | | | |
|-----|--|---------|---------|
| 001 | TSA07E1
SAP.MAN.IN SPATII LIMIT.PESTE 1M CU SPRIJ.
SI EVAC.MAN.IN PAM.CU UMID.NAT.ADINC.
2,01-4M,T.MIJLOCI | M.C. | = 40.00 |
| 002 | TSD01C1
IMPRASTIEREA CU LOPATA A PAMINT.AFINAT,
STRAT UNIFORM 10-30CM.GROS CU SFARIM.
BULG.TEREN TARE | M.C. | = 14.00 |
| 003 | TSD04D1
COMPACTAREA CU MALDE MINA A UMPLUT.
EXECUT.PE STRAT.CU UDAREA FIEC.STRAT DE
20CM GROS.T.COEZIV | M.C. | = 21.00 |
| 004 | TSC35E3
INCARC. AUTO CU INCARC. PE PNEURI CUPA
2,6-3,9 MC TEREN CATEG 1 LA DIST. < 10 M | 100 MC. | 0,26 |
| 005 | TRA01A01P
TRANSPORTUL RUTIER AL PAMINTULUI SAU
MOLOZULUI CU AUTOBASCULANTA DIST.= 1 KM | TONA | 47.00 |
| 006 | DA06A1
5.000
STRAT AGREGATE NATURALE (BALAST) CILINDR CU FUNCT REZIST
FILTRANT IZOL AERISIRE ANTCAP CU ASTERNERE MANUAL | M.C. | |
| 007 | CA01J1
TURNARE BETON SIMPLU IN STRATURI DE 5-20CM
PT.EGALIZARI LA CONSTRUCTII EDILITARE(APEDUCTE,CANALE | MC. | 1,00 |

Marca beton C 8/10

- 007 CZ0301A1 KG. 773.0
 CONFECT.ARMAT.FASONARE BARE PT.FUNDATII IZOL.CONTINUI SI
 RADIERE IN ATEL.CENT.OB 37 D=6-8MM
- 008 CZ0301E1 KG. 493.0
 CONFECT.ARMAT.FASONARE BARE PT.FUNDATII IZOL.CONTINUI SI
 RADIERE IN ATEL.CENT.PC 52 D=10- 16 MM
- 011 CC01C1. KG 1266.0
 MONTARE ARMATURI DIN OTEL BETON IN FUNDATII CONTINUE,PLACI DE
 RADIERE,CU DIST DIN MASE PLASTICE
- 012 CB02A1 MP 42.0
 COFRAJE PT.BETON IN ELEVATIE DIN PANOURI
 REFOL.DIN SCINDURI LA ZIDURI DREPTE
 INCL.SPRIJINIRILE.0
- 013 CA02D1 MC. 12.30 MC
 TURNARE BETON ARMAT IN FUNDATII CONTINUE,RADIERE
 SI PERETI SUB COTA ZERO A CONSTR.CU GROS.> 30CM
 Beton clasa C16/20
- 014 TRA06A25 TONA. 30.75
 TRANSPORTUL RUTIER AL BETONULUI-MORTARULUI CU
 AUTOBETONIERA DE 5,5MC DIST. =25KM
 2.50 tone/m³ x 7.83 + 10 *44,515*
- 015 TRA02A25 TONA 2.00
 TRANSPORTUL RUTIER AL MATERIALELOR,
 SEMIFABRICATELOR CU AUTOCAMIONUL PE
 DIST.= 25 KM.
- 016 CC02F1 KG 376.0
 MONT ARMAT LA CONSTR H<35M DIN PLASE CU G=1-3KG/MPIN
 PERETI DIAFRAGME CU DIST DIN PLASTIC (ASIMILAT PARDOSELI)
 PROCURARE SI MONTARE PLASA SUDATA TIP 117 GQ 283 ϕ 8/100x
 ϕ 8/100
- 017 20012899 MP 40.0
 FOLIE POLIETILENA 0.40 MM
- 018 CG18D1 MP 40.0
 PARDOSELI DIN BETON B100,DE 10CM GROSIME,IN PLACI DE 50X50CM
 SAU 100X100CM CU SCLIVISEALA DE 2MM

PLACA PARDOSELII BETON C8/10 10 CM GROSIME

019	CG32A1	M.C.	40.0
	UMPLUTURI IN STRATURI EXECUTATE CU ARGILA.COMPACTATA MANUAL IN INCAPERI IZOLATE CU SUPRAF.<10MP UMPLUTURI CU PIATRA SPARTA SI NISIP		
020	IZF22B\$	MP	42.0
	IZOLATII HIDROFUGE LA RECE CU FOLIE PVC PLASTIFIATE EXECUTATE LA CONSTRUCTII SUBTERANE SI BAZINE INC. STRAT SUPLIM. FOLIE POLIETILENA EXPANDATA 3MM		
021	IZF02A\$	MP	42.0
	IZOLATII HIDROFUGE EXECUTATE LA CALD PE SUPRAF DIN BETON ORIZONTALE SAU INCLINATE PANA LA 40% PLANE SAU CURBE AMORSAREA SUP. CU AMORSA BITUMINOASA APLICATA IN DOUA STRATURI		
022	IZF03A\$	MP	42.0
	IZOLATII HIDROFUGE PE SUPRAF. VERTICALE PLANE SAU CURBE EXECUTATE CU AMORSA BITUMINOASA APLICATA IN DOUA STRATURI		
023	IZF04D\$	MP	42.0
	IZOLATII HIDROFUGE EXECUTATE LA CALD CU UN STRAT DE MEMBRANA BITUMINOASA LIPIT PE TOATA SUPRAFATA LA FUNDURI DE REZERVOARE, BAZINE CUVE DIN BETON IN TERENURI CU SAU FARA APE FREATICE IN CONDITII DE EPUIZMENT LA ACOPERISURI DE TIP CALOTA MEMBRANA BITUMINOASA IA400		
024	IZF05B\$	MP	42.0
	STRAT SUPLIMENTAR DIN MEMBRANA BITUMINOASA APLICAT VERTICAL (MUCHII DE 0.5 M LATIME) LIPIT PE TOATA SUPRAFATA MEMBRANA BITUMINOASA IA400		
025	TRA01A25	TO	2.00
	TRANSPORTUL RUTIER AL MATERIALELOR SEMIFABRICATELOR CU AUTOBASCULANTA DE 5.50 MC DIST 25 KM		

SUPRASTRUCTURA:

001	CA02J1	M.C.	10.0
	TURNARE BETON ARMAT LA CONS. CU H <35M IN PLANSEE GR SIALPI PLACI) CU GROSIMEA PLACII >10CM BETON MARCA C16/20		

002	CB03A1	MP	85.0
	COFRAJE DIN PANOURI REFOLOSIBILE PLANSEU, GRINZI		
003	CB45B1	BUC	55.0
	SUSTINERI DIN GRINZI METALICE EXTENSIBILE LA CTII CU H<20M GRINZILE REZEMAND PE POPI METALICI		
004	CB44B1	BUC	55.0
	SUSTINERI CU POPI EXTENSIBILI PE5100R PT MONT PLACI PREDALE TURN PLANSEE MONOL CU GRINZI SAU GRINZI MONOL PL PRED		
005	CC02C2	KG	413.0
	MONTARE ARMAT LA CONSTR H<35M DIN BARE IN GRINZI SI STILPI D<18MM PLACI D<10MM CU DIST DIN MORT		
006	CZ0302A1	KG	34.0
	CONFECT ARMAT PT PERETI GRINZI STILPI DIAFRAGME LA CONST OBIS IN ATELIERE CENTRALIZATE OB 37 D=6- MM		
007	CZ0302E1	KG	986,0
	CONFECT ARMAT PT PERETI GRINZI STILPI DIAFRAGME LA CONST OBIS IN ATELIERE CENTRALIZATEPC 52 D=10- MM		
008	TRA01A25	TO	1,25
	TRANSPORTUL RUTIER AL MATERIALELOR SEMIFABRICATELOR CU AUTOBASCULANTA DE 5.50 MC DIST 25 KM		

Antemasuratori ARHITECTURA

„EXTINDERE PARTER CORP C2”

**Beneficiar: AGENTIA NATIONALA APELE ROMANE –
ADMINISTRATIA BAZINALA DE APA BUZAU-IALOMITA
Strada Bucegi, nr. 20bis, Municipiul Buzau**

1. **CD05A1** Zidarie de caramida 10,40 mc
2. **CD13A\$** Pereti din gipscarton 8,24 mp
3. **CG01D1** Strat suport pentru pardoseli 25,83 mp
4. **CD15A\$** Tavan din gipscarton 25,83 mp
5. **CG11A1** Pardoseli din gresie ceramica 25,83 mp
6. **CG23A\$** Plinte din gresie ceramica 50,00 m
7. **CF01A1** Tencuieli interioare driscuite 50,51 mp
8. **CF10C1** Glet de ipsos 86,60 mp
9. **CN04B1** Zugraveli lavabile 86,60 mp
10. **CK25A\$** Usi ext/int din mase plastice 9,66 mp
11. **CK23B\$** Ferestre din mase plastice 4,05 mp
12. **IZF.....** Termoizolatie polistiren expandat pe suport zidarie/OSB 47,50 mp
13. **CF26C\$** Tencuieli exterioare decorative la fatade si socluri 44,10 mp
14. **RPCH02A1** Sarpanta pe scaune lemn rasinoase 40,40 mp
15. **CE18A1** Astereala lemn 70,00 mp
16. **RPCI14A1** Invelitoare tabla zincata 70,00 mp
17. **CE19D1** Streasina infundata 11,73 m
18. **RPCI30A\$** Sistem jgheaburi brass 11,73 m
19. **RPCI30B\$** Sistem burlane brass 10,11 m
20. **CO01A1** Trotuar garda din beton 8,96 mp
21. **RPCE34A1** Umplerea rosturilor dintre trotuar si soclul cladirii cu bitum 9,00 m
22. **TRA01A15** Transport rutier materiale 15km 4,00 t
23. **TRA06A15** Transport rutier mortar 15km 30,50 t

Beneficiar: ADMINISTRAȚIA BAZINALĂ DE APE BUZĂU-IALOMIȚA
 Executant: ACHIZITIE PUBLICĂ

Obiectul: 1 EXTINDERE CORP C1
 Stadiul fizic: - ARHITECTURĂ

Formular F3 Lista cu cantitati de lucrari pe categorii de lucrari

SECTIUNEA TEHNICA				SECTIUNEA FINANCIARA	
Nr.	Capitol de lucrari	U.M.	Cantitatea	Pretul unitar (fara TVA) - Lei -	TOTALUL (fara TVA) - Lei -
0	1	2	3	4	5 = 3 x 4
1	CD05A1 - Zidarie din caramida cu gauri verticale tip GVP la constructii executate la o inaltime pana la 35 m inclusiv, cu caramizi format 240x115x88 mm, calitatea A	mc	10.40		
			material:		
			manopera:		
			utilaj:		
			transport:		
1.1	2101171 - Mortar de zidarie M 50 S 1030	mc	2.18		
2	NLPD02A02> - Pereti despartitori din gipscarton de 15 cm, RBI si RBK	mp	8.24		
			material:		
			manopera:		
			utilaj:		
			transport:		
2.1	8008527019 - Placi gips-carton normale gkb 12.5MM 1200/3000	mp	33.62		
2.2	8002606602 - Saltea vata minerala sps1 3000X 600X100 S5838/3	mp	8.24		
2.3	8521051 - Banda adeziva, tip retea de latime 50 de mm, rola avand 20 de m	m	26.37		
2.4	7301 - Bob elevator mobil cu electromotor de 4,5 KW	ora	0.08		
3	CG01D1 - Strat suport pentru pardoseli executate din mortar de ciment marca M 100-T de 3 cm grosime, cu suprafata fin driscuita ;	mp	25.83		
			material:		
			manopera:		
			utilaj:		
			transport:		
3.1	2101195 - Mortar tencuiala M 100 (var hidrat) S 1030	mc	0.80		
4	CD08C01> - Tavan din gipscarton pe structura metalica UD 30/CD60	mp	25.83		
			material:		
			manopera:		
			utilaj:		
			transport:		
4.1	500000017 - Placa GK 12,5 ignifugata	mp	26.09		
4.2	500000044 - Tirant - tija cu bucla 750 mm	buc	41.33		
5	CG11A1 - Pardoseli din placi din gresie ceramica patrate sau dreptunghiulare de aceias culoare asezate simplu	mp	25.83		
			material:		
			manopera:		
			utilaj:		
			transport:		

SECTIUNEA TEHNICA				SECTIUNEA FINANCIARA	
Nr.	Capitol de lucrari	U.M.	Cantitatea	Pretul unitar (fara TVA) - Lei -	TOTALUL (fara TVA) - Lei -
0	1	2	3	4	5 = 3 x 4
5.1	2419448 - Placa gresie mapisa 50X50 rialto-V	mp	26.60		
6	CG14XA - Plinte si scafe gresie ceramica fixate cu mort.cimm100T,inclusiv curatarea si spalarea	m	50.00		
			material:		
			manopera:		
			utilaj:		
			transport:		
6.1	2435792 - Element rac.gresie neglz.net.albas S 150X100X 8 C1 S5939	m	51.00		
7	CF01A1 - Tencuieli interioare driscuite la pereti si stalpi la pereti si stalpi, executate manual, pe suprafete de zidarie de caramida, cu mortar de var-ciment marca M10-T in grosime medie de 2 cm, inclusiv schela pe capre;	mp	650.51		
			material:		
			manopera:		
			utilaj:		
			transport:		
7.1	2101125 - Mortar pentru tencuiala fina cu aplicare manuala	kg	11.71		
8	CF10C1 - Glet aplicat pe tencuieli interioare driscuite sau pe suprafetele elementelor din beton glet de ipsos la pereti, stalpi si tavane, aplicat manual pe tencuieli interioare driscuite, executat cu pasta de ipsos ;	mp	86.60		
			material:		
			manopera:		
			utilaj:		
			transport:		
9	CN04B1 - Vopsitorii la interior si exterior, la pereti si tavane, executate manual, cu vopsea vinarom...1), pe glet de ipsos existent;	mp	86.60		
			material:		
			manopera:		
			utilaj:		
			transport:		
9.1	6104359 - Vopsea micca paint interior mat M 100-20 mediu	l	21.65		
10	CK25E# - Usi profiluri mase plastice, 2 canaturi,supraf toc intre 7-15 mp,inclusiv armaturi si accesorii,montate in zid de orice fel la constructii	mp	9.66		
			material:		
			manopera:		
			utilaj:		
			transport:		
10.1	6720300 - Usa din profile pvc tip rehau in 2 canate	mp	9.66		
10.2	7920 - Automacara 5-10 tf	ora	0.19		
11	CK23A# - Ferestre din mase plastice cu unul sau mai multe canaturi, suprafata toc <= 1,00 mp,la constructii cu H<= 35M	mp	4.05		
			material:		
			manopera:		
			utilaj:		
			transport:		
11.1	6720385 - Fereastră din profile pvc - tip gealan	mp	4.05		
11.2	7920 - Automacara 5-10 tf	ora	0.08		

SECTIUNEA TEHNICA				SECTIUNEA FINANCIARA	
Nr.	Capitol de lucrari	U.M.	Cantitatea	Pretul unitar (fara TVA) - Lei -	TOTALUL (fara TVA) - Lei -
0	1	2	3	4	5 = 3 x 4
12	CF13A01 > - Sistem termoizolant multistrat de fatada, cu termoizolatie din polistiren expandat, cu grosimea de 10 cm	mp	47.50		
			material:		
			manopera:		
			utilaj:		
			transport:		
12.1	8002602917 - Placa polistiren expandat pex C 4000X500X 84MM S7461	mc	4.75		
12.2	8006719287 - Diblu pvc marimea 4 nii-1030-75	buc	285.00		
13	CF07XA - Tencuieli exterioare speciale in similipiatra exe.man.la fatade cu grund M-100T GR.0,5-0,8 CM	mp	44.10		
			material:		
			manopera:		
			utilaj:		
			transport:		
14	CE17B1 - Sarpanta din lemn la acoperisuri simple pe scaune la invelitori grele	mp	40.40		
			material:		
			manopera:		
			utilaj:		
			transport:		
14.1	2900773 - Lemn rot cons rur coj fag L min 1M d sub min 9CM S4342	mc	0.81		
15	CE18A1 - Astereala la invelitori sau la doliile invelitorilor din tigla si azbociment scinduri din rasinoase	mp	70.00		
			material:		
			manopera:		
			utilaj:		
			transport:		
16	CE08C% - Pazii pt invelitori din tabla ondulata si profilata tip lindab	m	70.00		
			material:		
			manopera:		
			utilaj:		
			transport:		
17	CE19D1 - Pazii si stresini streasina infundata din scinduri geluite pe O parte si faltuite	m	11.73		
			material:		
			manopera:		
			utilaj:		
			transport:		
17.1	2904004 - Scindura rasin lunga tiv cls D GR = 24MM L = 4,50M s 942	mc	0.02		
18	RPCI29B# - Sistem de burlane prefabr tip brass din tabla (protejata anticorrosiv)	M	11.73		
			material:		
			manopera:		
			utilaj:		
			transport:		
18.1	63117B0 - Burlane sror tb.zn. protej.pl-lindab D=100MM L=3M	m	12.32		

SECTIUNEA TEHNICA				SECTIUNEA FINANCIARA	
Nr.	Capitol de lucrari	U.M.	Cantitatea	Pretul unitar (fara TVA) - Lei -	TOTALUL (fara TVA) - Lei -
0	1	2	3	4	5 = 3 x 4
19	CE20A# - Sisteme de jgheaburi tip brass din tabla protejata anticorrosiv	ml	10.11		
			material:		
			manopera:		
			utilaj:		
			transport:		
19.0	6311901 - Racord jgheab burlan (element de legatura jgheab-burlan) din tabla de otel zincat tip okp sistem lindab	buc	10.11		
19.1	5802520 - Surub cap hexagonal precis M 20 X 60 GR. 8.8 S4272	buc	101.10		
19.2	6311741 - Bratară zincată dublă la 600 pentru 2 cirje mari pe stalp din lemn mijlociu sm- 9, 10, 11, 12	buc	2.02		
19.3	7920 - Automacara 5-10 tf	ora	0.20		
20	CO01A1 - Trotuar din beton simplu turnat pe loc	mp	8.96		
			material:		
			manopera:		
			utilaj:		
			transport:		
20.1	2100971 - Beton de ciment B 300-BC22,5 stas 3622	mc	0.73		
21	RPCE34A1 - Umplerea rosturilor dintre trotuar si soclul cladirii cu bitum tip D.	m	9.00		
			material:		
			manopera:		
			utilaj:		
			transport:		
22	TRA01A15 - Transportul rutier al materialelor,semifabricatelor cu autobasculanta pe dist.= 15 km. \$	tona	4.00		
			material:		
			manopera:		
			utilaj:		
			transport:		
23	TRA06A15 - Transportul rutier al betonului-mortarului cu autobetoniera de 5,5MC dist. =15km	tona	30.50		
			material:		
			manopera:		
			utilaj:		
			transport:		

TOTAL 1 (Cheltuieli directe)

Greutate Materiale (tone)	Ore Manopera	Material	Manopera	Utilaj	Transport	TOTAL

Recapitulatie	Valoare	Material	Manopera	Utilaj	Transport	TOTAL

Alte cheltuieli directe						
Contribuția asiguratorie pentru muncă						
T2 = T1 + Alte cheltuieli directe						

Cheltuieli indirecte						
Cheltuieli indirecte						

Recapitulatie	Valoare	Material	Manopera	Utilaj	Transport	TOTAL
T3 = T2 + Cheltuieli indirecte						
Beneficiu						
Profit						
T4 = T3 + Beneficiu						
TOTAL GENERAL (fara TVA)						
TVA (19.00%)						
TOTAL GENERAL (inclusiv TVA)						

Beneficiar: ADMINISTRAȚIA BAZINALĂ DE APE BUZĂU-IALOMIȚA
 Executant: ACHIZIȚIE PUBLICĂ

Obiectivul: EXTINDERE PARTER CORP C2
 Obiectul: 1 EXTINDERE CORP C1
 Stadiul fizic: - INSTALAȚII ÎNCĂLZIRE

Formular F3 Lista cu cantitati de lucrari pe categorii de lucrari

SECTIUNEA TEHNICA				SECTIUNEA FINANCIARA	
Nr.	Capitol de lucrari	U.M.	Cantitatea	Pretul unitar (fara TVA) - Lei -	TOTALUL (fara TVA) - Lei -
0	1	2	3	4	5 = 3 x 4
1	RPID33A1 - Montare robinet de trecere pe cond.	buc	2.00		
			material:		
			manopera:		
			transport:		
1	4204425 - Robinet de trecere cu sfera pentru apa, tip fi - fi cu D = 2 1/2"	buc	2.00		
2	SE01A02^ - Filtru Y alama 1/2" pentru centrale termice, previne retinerea impuritatilor din apa, temperatura max 120 grade, presiune max 16 bar	buc	1.00		
			material:		
			manopera:		
			transport:		
3	ID01E01> - Robinet golire, cu diametrul de 1/2	buc	1.00		
			material:		
			manopera:		
			transport:		
4	IB09A01> - Radiatoare din otel, monobloc avand lungimea de pana la 1000 MM, inclusiv	buc	2.00		
			material:		
			manopera:		
			transport:		
4	5709072 - Radiator din otel tip panou 22- H = 600 si L = 400	buc	1.00		
4	5709074 - Radiator din otel tip panou 22- H = 600 si L = 600	buc	1.00		
5	IB09A02> - Radiatoare din otel, monobloc avand lungimea de 1001 -1500 MM	buc	1.00		
			material:		
			manopera:		
			transport:		
5	5709082 - Radiator din otel tip panou 22- H = 600 si L = 1400	buc	1.00		

SECTIUNEA TEHNICA				SECTIUNEA FINANCIARA	
Nr.	Capitol de lucrari	U.M.	Cantitatea	Pretul unitar (fara TVA) - Lei -	TOTALUL (fara TVA) - Lei -
0	1	2	3	4	5 = 3 x 4
6	ID01A01> - Montare robinet cu ventil dublu, cu reglaj (tur sau retur) la radiatoare, din otel tip panou	buc	3.00		
			material:		
			manopera:		
			utilaj:		
			transport:		
6	8004204443 - Robinet pt. radiator, tur, coltar cu D=1/2"	buc	3.00		
7	ID01A01> - Montare robinet cu ventil dublu, cu reglaj (tur sau retur) la radiatoare, din otel tip panou	buc	3.00		
			material:		
			manopera:		
			utilaj:		
			transport:		
7	4204437 - Robinet pentru radiator, retur, coltar cu D = 1/2	buc	3.00		
8	ID06A# - Robinet de aerisire cu cheie mobila pt.instal. de inc.cent. cu dn=1/4"	BUCAT A	3.00		
			material:		
			manopera:		
			utilaj:		
			transport:		
9	IB22A01 - Element de sustinere a corpurilor de incalzire avand pina la 2Kg/buc	kg	1.50		
			material:		
			manopera:		
			utilaj:		
			transport:		
10	ID05A01> - Ventil automat aerisire, cu diametrul de 1/2	buc	1.00		
			material:		
			manopera:		
			utilaj:		
			transport:		
11	SA14B# - Teava material plastic (pp,pe,pp-r) imbinata prin sudura prin polifuziune, la ctii ind,d=20 mm	m	8.00		
			material:		
			manopera:		
			utilaj:		
			transport:		
11.1	6717078 - Teava poliet inalta dens pe 100,PN 16 diam ext 20MM	m	8.16		
11.2	6719485 - Cot din polipropilena, avind diametrul 20 MM	buc	1.60		
11.3	6719493 - Teu din polipropilena avind diametrul 20 MM	buc	1.68		
11.4	6719515 - Reductie din polipropilena avind diametrul 25 X 20 MM	buc	0.32		
11.5	6719477 - Mufa polipropilena avind diametrul exterior 20 MM	buc	0.32		
11.6	6719583 - Racord drept polipropilena D = 16 MM X 1	buc	8.00		
11.7	7914 - Aparat de sudura sd	ora	0.16		

SECTIUNEA TEHNICA				SECTIUNEA FINANCIARA	
Nr.	Capitol de lucrari	U.M.	Cantitatea	Pretul unitar (fara TVA) - Lei -	TOTALUL (fara TVA) - Lei -
0	1	2	3	4	5 = 3 x 4
12	SA14C# - Teava material plastic (pp,pe,pp-r) imbinata prin sudura prin polifuziune, la ctii ind,d=25 mm	m	40.00		
			material:		
			manopera:		
			utilaj:		
			transport:		
12.1	6717088 - Tub din polipropilena, diametrul de 25 MM	m	40.80		
12.2	6719486 - Cot din polipropilena, avind diametrul 25 MM	buc	4.80		
12.3	6719494 - Teu din polipropilena avind diametrul 25 MM	buc	7.60		
12.4	6719515 - Reductie din polipropilena avind diametrul 25 X 20 MM	buc	1.60		
12.5	6719478 - Mufa polipropilena avind diametrul exterior 25 MM	buc	1.60		
12.6	7914 - Aparat de sudura sd	ora	0.88		
13	IC40A1# - Bratară pentru fixarea conductelor din oțel până la 1 inci inclusiv pentru instalații de încălzire centrală sau gaze montată prin dibluri de pvc pe zid cărămidă	buc	30.00		
			material:		
			manopera:		
			utilaj:		
			transport:		
13.1	4204068 - Bratari tevi instalatii apa si gaze 1/2"	buc	30.00		
14	IC44A1# - Confectionarea montarea si cimentarea tevii de protectie la trecerea conductelor prin ziduri 1" - 2"	buc	2.00		
			material:		
			manopera:		
			utilaj:		
			transport:		
14.1	3107952 - Teava const F s lc 51 X 3,5/olt 35 S 404/2	m	0.40		
15	IE01A1# - Efectuarea probei de etanșitate la presiune a instalației de încălzire centrală cu suprafața totală a corpurilor de încălzire până la 100 mp	mp	10.00		
			material:		
			manopera:		
			utilaj:		
			transport:		
16	IE04A1# - Efectuarea probei de dilatare-contractare și de funcționare a conductelor de alimentare a aparatelor de încălzire cu diametrul de 3/8" I 1"	m	48.00		
			material:		
			manopera:		
			utilaj:		
			transport:		
17	IE07A1 - Spălarea cu apă potabilă a instalației interioare de încălzire centrală cu sup. corp până la 100mp	mp	10.00		
			material:		
			manopera:		
			utilaj:		
			transport:		

TOTAL 1 (Cheltuieli directe)

Greutate Materiale (tone)	Ore Manopera	Material	Manopera	Utilaj	Transport	TOTAL
Recapitulatie	Valoare	Material	Manopera	Utilaj	Transport	TOTAL

Recapitulatie	Valoare	Material	Manopera	Utilaj	Transport	TOTAL
Alte cheltuieli directe						
Contribuția asiguratorie pentru muncă						
T2 = T1 + Alte cheltuieli directe						
Cheltuieli indirecte						
Cheltuieli indirecte						
T3 = T2 + Cheltuieli indirecte						
Beneficiu						
Profit						
T4 = T3 + Beneficiu						
TOTAL GENERAL (fara TVA)						
TVA (19.00%)						
TOTAL GENERAL (inclusiv TVA)						

Beneficiar: ADMINISTRAȚIA BAZINALĂ DE APE BUZĂU-IALOMIȚA

Obiectivul: EXTINDERE PARTER CORP C2

Obiectul: 1 EXTINDERE CORP C1

Stadiul fizic: - INSTALAȚII ELECTRICE

Formular F3 Lista cu cantitati de lucrari pe categorii de lucrari

SECTIUNEA TEHNICA				SECTIUNEA FINANCIARA	
Nr.	Capitol de lucrari	U.M.	Cantitatea	Pretul unitar (fara TVA) - Lei -	TOTALUL (fara TVA) - Lei -
0	1	2	3	4	5 = 3 x 4
INSTALAȚII ELECTRICE INTERIOARE ȘI EXTERIOARE					
1	EF03A1 - Tablou electric, format panou, dulap, celula sau pupitru, avand greutatea pina la 150 kg	buc	1.00		
			material:		
			manopera:		
			utilaj:		
1.1	7349039 - Tablou distributie tip inchis C2s3 stas 5358-56	buc	1.00		
			material:		
			manopera:		
			transport:		
2	ED01J1 - Intreruptor manual pachet bipolar, de 10 sau 25 A, montat pe consola (exclusiv consola)	buc	3.00		
			material:		
			manopera:		
			transport:		
2.1	5518961 - Intrerupator pachet tripol. simbol 0513 10a cu capac	buc	3.00		
			material:		
			manopera:		
			transport:		
3	EA17A1 - Doza de ramificatie si tragere, de tip rotund sau patrat, pentru instalatiile de antena colectiva R + tv si ramificatia circuitelor instalatiilor electrice, inglobate in beton tip rotund, rips, marimea 13,5	buc	8.00		
			material:		
			manopera:		
			transport:		
4	EA17A1 - Doza de ramificatie si tragere, de tip rotund sau patrat, pentru instalatiile de antena colectiva R + tv si ramificatia circuitelor instalatiilor electrice, inglobate in beton tip rotund, rips, marimea 13,5	buc	13.00		
			material:		
			manopera:		
			transport:		
5	ED08C1 - Priza constructie pentru intenc (pentru conducte punte), inclusiv doza respectiva, montata ingropat	buc	4.00		
			material:		
			manopera:		
			transport:		
5.0	5536248 - Priza monobloc pentru cu cp simb 161 250 V 10-16a s3184	buc	4.00		

SECTIUNEA TEHNICA				SECTIUNEA FINANCIARA	
Nr.	Capitol de lucrari	U.M.	Cantitatea	Pretul unitar (fara TVA) - Lei -	TOTALUL (fara TVA) - Lei -
0	1	2	3	4	5 = 3 x 4
6	EE10A% - Corp de iluminat de siguranta, monobloc, cu baterii sau acumulator, montat pe bolturi implantate	buc	4.00		
			material:		
			manopera:		
			utilaj:		
			transport:		
6.1	5102419 - Lampa de semnalizare EXIT 2X8W	buc	4.01		
7	EE09A01^ - Corp de iluminat de urgenta cu montaj pe tencuiala, pentru interior, avand timpul de lucru in mod de avarie de 3 ore, clasa de protectie IP 20, cu stabilizator de lumina EVG, consum de 4 W, cu maxim 16 led-uri incorporate, cu tensiune nominala de 220 - 240 V	buc	1.00		
			material:		
			manopera:		
			utilaj:		
			transport:		
8	EE03B01^ - Corp de iluminat industrial cu led, liniar de tip Ambiflux Ledline cu surub M6 pentru fixare canalet	buc	5.00		
			material:		
			manopera:		
			utilaj:		
			transport:		
8.1	600000352 - Corp de iluminat industrial cu led liniar Ambiflux Ledline3_45 36V DC, 46W, 6300lm, 4000K, 900x32x26 (LxIxh), cu optica 120 grade, cu surub M6 pentru fixare canalet	buc	5.00		
9	EA01C02^ - Tub copex metalic, cu diametru 16 mm	m	57.00		
			material:		
			manopera:		
			utilaj:		
			transport:		
10	EA01C03^ - Tub copex metalic, cu diametru 18 mm	m	20.00		
			material:		
			manopera:		
			utilaj:		
			transport:		
11	EH05A1 - Incercarea tablourilor de distributie, de comanda de protectie, de semnalizare, a pupitrelor de comanda si a cutiilor metalice cu cleme tablouri de marmura cu peste 6 circuite	buc	1.00		
			material:		
			manopera:		
			utilaj:		
			transport:		
12	EC04A1 - Cablu pentru energie electrica, montat liber prin asezare (fara dispozitive de fixare), cablul avand conducte cu sectiunea pina la 16 mmp, montat pe fundul canalelor	m	25.00		
			material:		
			manopera:		
			utilaj:		
			transport:		
12.0	4807874 - Cablu din cupru cu izolatie si manta pvc cu rezistenta marita la propagarea flacarilor pentru tensiuni 0,6/1 KV simbol cyyf de 3X16mmp	m	25.00		

SECTIUNEA TEHNICA				SECTIUNEA FINANCIARA	
Nr.	Capitol de lucrari	U.M.	Cantitatea	Pretul unitar (fara TVA) - Lei -	TOTALUL (fara TVA) - Lei -
0	1	2	3	4	5 = 3 x 4
13	EC02C02> - Cablu energie montat cu scoabe pe pod de cabluri sau cyyf de 3X2,5 mmp	m	20.00		
			material:		
			manopera:		
			utilaj:		
			transport:		
13.0	4807870 - Cablu din cupru cu izolatie si manta pvc cu rezistenta marita la propagarea flacarilor pentru tensiuni 0,6/1 KV simbol cyyf de 3X2,5 mmp	m	20.00		
14	EC02C01> - Cablu energie montat cu scoabe pe pod de cabluri sau cyyf de 3X1,5 mmp	m	34.00		
			material:		
			manopera:		
			utilaj:		
			transport:		
14.0	8004807870 - Cablu cupru izol.+manta pvc,tens.0,6/1KV, cyyf 3X1,5mmp	m	34.00		
15	RPEI24A# - Cablu semnal.din cupru,ecran,izol.+manta pvc,cu resist.marita la foc,mont.apar. S=3X1-9X1mmp	M	23.00		
			material:		
			manopera:		
			utilaj:		
			transport:		
15.0	100014353 - Cablu CYY-F 3X1,5	m	23.00		
16	EH01A1 - Incercarea cablurilor de energie electrica, de maximum 1 KV	buc	1.00		
			material:		
			manopera:		
			utilaj:		
			transport:		
17	RPCU11A1 - Executarea de santuri pentru montarea conductelor cu sectiunea sub 30 cmp in zidarie de caramida cu mortar de var si adaos de ciment	m	77.00		
			material:		
			manopera:		
			utilaj:		
			transport:		
18	RPCU07B1 - Strapungeri in zidarie de caramida cu mortar de var si adaos de ciment pentru realizarea gaurilor necesare trecerii conductelor in zidarie de 1 caramida si sectiunea strapungerii de 50-400 cmp	buc	5.00		
			material:		
			manopera:		
			utilaj:		
			transport:		
19	RPCU17A1 - Astuparea santurilor din zidarie, dupa pozarea conductorilor electrici, cu mortar de ipsos, var de nisip, santul avand sectiunea de 6,5-10 cmp	m	77.00		
			material:		
			manopera:		
			utilaj:		
			transport:		

SECTIUNEA TEHNICA				SECTIUNEA FINANCIARA	
Nr.	Capitol de lucrari	U.M.	Cantitatea	Pretul unitar (fara TVA) - Lei -	TOTALUL (fara TVA) - Lei -
0	1	2	3	4	5 = 3 x 4
20	EH01A1 - Incercarea cablurilor de energie electrica, de maximum 1 KV	buc	1.00		
			material:		
			manopera:		
			utilaj:		
21	RPEJ06C# - Incercari,verificari electrice si reglari la corpuri de iluminat	BUCAT A	10.00		
			material:		
			manopera:		
			utilaj:		
22	EC04F1 - Cablu pentru energie electrica, montat liber prin asezare (fara dispozitive de fixare), cablul avand conducte cu sectiunea de 240 mmp, montat pe fundul canalelor	m	27.00		
			material:		
			manopera:		
			utilaj:		
22.1	4817401 - Cablu cu izol mant cauc mccgi 4 X 6 S 12220/6	m	27.54		
23	TSA03F1 - Sapatura manuala de pamant in spatii limitate,avand sub 1 M latime,executata fara sprijiniri,cu taluz inclinat,la fundatii,canale,etc in teren de coeziune mijlocie sau foarte coeziv, pana la 1,50 M adancime, teren tare	mc	6.50		
			material:		
			manopera:		
			utilaj:		
24	TSD01A1 - Imprastierea cu lopata a pamant. afinat, strat uniform 10-30CM. gros cu sfarim. bulg. teren teren usor	mc	4.07		
			material:		
			manopera:		
			utilaj:		
25	TSD04A1 - Compactarea cu maiul de mana a umpluturilor executate in sapaturi orizontale sau inclinate la 1/4,inclusiv udarea fiecarui strat de pamant in parte,avand : 10 cm grosime pamant necoeziv	mc	4.07		
			material:		
			manopera:		
			utilaj:		
26	W2H07A1 - Profil tip M pentru 1 cablu de 1KV strat protector cu folii din pvc	m	27.00		
			material:		
			manopera:		
			utilaj:		
27	W2H04A1 - Strat nisip asezat in sant pentru protejarea cablurilor la lucr in prof netipizat	mc	2.43		
			material:		
			manopera:		
			utilaj:		
TOTAL INSTALATIILE ELECTRICE INTERIOARE SI EXTERIOARE					

SECTIUNEA TEHNICA				SECTIUNEA FINANCIARA	
Nr.	Capitol de lucrari	U.M.	Cantitatea	Pretul unitar (fara TVA) - Lei -	TOTALUL (fara TVA) - Lei -
0	1	2	3	4	5 = 3 x 4

INSATLAȚII PRIZĂ PĂMÎNT					
28	W2I04A# - Montare electrod orizontal din platbanda zincata pentru priza de pamant in teren normal;	kg	135.00		
				material:	
				manopera:	
				utilaj:	
				transport:	
29	W1R06A2 - Electrod din teava de otel de doi toli si jumataepentru legarea la pamant in teren tare	m	9.00		
				material:	
				manopera:	
				utilaj:	
				transport:	
30	RPEH03A% - Piesa de separatie, piesa pentru racordarea instalatiei de paratrasnet sau cea de protectie prin legarea la pamant sau la diversele parti metalice ale constructiei piesa de separatie	buc	1.00		
				material:	
				manopera:	
				utilaj:	
				transport:	
30.1	3702248 - Banda otel 4X40	kg	0.07		
TOTAL INSATLAȚII PRIZĂ PĂMÎNT					

TOTAL 1 (Cheltuieli directe)

Greutate Materiale (tone)	Ore Manopera	Material	Manopera	Utilaj	Transport	TOTAL

Recapitulatie	Valoare	Material	Manopera	Utilaj	Transport	TOTAL

Alte cheltuieli directe						
Contribuția asiguratorie pentru muncă						
T2 = T1 + Alte cheltuieli directe						

Cheltuieli indirecte						
Cheltuieli indirecte						
T3 = T2 + Cheltuieli indirecte						

Beneficiu						
Profit						
T4 = T3 + Beneficiu						

TOTAL GENERAL (fara TVA)	
TVA (19.00%)	
TOTAL GENERAL (inclusiv TVA)	

Beneficiar: ADMINISTRAȚIA BAZINALĂ DE APE BUZĂU-IALOMIȚA
 Executant: ACHIZIȚIE PUBLICĂ

Obiectul: 1 EXTINDERE CORP C1
 Stadiul fizic: - REZISTENTA

Formular F3 Lista cu cantitati de lucrari pe categorii de lucrari

SECTIUNEA TEHNICA				SECTIUNEA FINANCIARA	
Nr.	Capitol de lucrari	U.M.	Cantitatea	Pretul unitar (fara TVA) - Lei -	TOTALUL (fara TVA) - Lei -
0	1	2	3	4	5 = 3 x 4
INFRASTRUCTURĂ					
1	TSA07E1 - Sapatura manuala de pamant, in spatii limitate, avand peste 1 M latime si maximum 6 M adancime, executata cu sprijiniri, cu evacuare manuala, in fundatii, subsoluri, canale, drenuri etc in pamant cu umiditate naturala adancimea sapturii 2.01-4 M teren mijlociu	mc	40.00		
			material:		
			manopera:		
			utilaj:		
			transport:		
2	TSD01C1 - Imprastierea cu lopata a pamant. afinat, strat uniform 10-30CM. gros cu sfarim. bulg. teren pamant coeziv	mc	14.00		
			material:		
			manopera:		
			utilaj:		
			transport:		
3	TSD04D1 - Compactarea cu maiul de mana a umpluturilor executate in sapaturi orizontale sau inclinate la 1/4, inclusiv udarea fiecarui strat de pamant in parte, avand : 20 cm grosime pamant coeziv	mc	21.00		
			material:		
			manopera:		
			utilaj:		
			transport:		
4	TSC35E3 - Excavat, transport, cu incarcator frontal, la distante de : descarcare in depozit cu incarcator frontal pe pneuri de 1.5-4.0 MC, pamant in teren categoria 1 la distanta < 10 M	100 mc	0.26		
			material:		
			manopera:		
			utilaj:		
			transport:		
5	TRA01A01P - Transportul rutier al pamantului sau molozului cu autobasculanta dist.= 1 km	tona	47.00		
			material:		
			manopera:		
			utilaj:		
			transport:		
6	DA06A1 - Strat de agregate naturale cilindrate, avand functia de rezidenta filtranta, izolatoare, antigeliva si anticapilara, cu asternere manuala;	mc	5.00		
			material:		
			manopera:		
			utilaj:		
			transport:		

SECTIUNEA TEHNICA				SECTIUNEA FINANCIARA	
Nr.	Capitol de lucrari	U.M.	Cantitatea	Pretul unitar (fara TVA) - Lei -	TOTALUL (fara TVA) - Lei -
0	1	2	3	4	5 = 3 x 4
7	CA01J1 - Turnarea betonului simplu marca ...1) in strat-uri de 5?20 cm, pentru egalizari, la constructii edilitare (apeducte, canale, anexe, etc.)	mc	1.00		
			material:		
			manopera:		
			utilaj:		
			transport:		
7.1	2100945 - Beton de ciment B 150 stas 3622	<i>mc</i>	1.01		
8	CZ0301A1 - Confectionarea armaturilor din otel beton pentru beton armat in fundatii fasonarea barelor pentru fundatii izolate (inclusiv fundatii pahar) continui si radiere, in ateliere centralizate OB 37, D= 6-8 MM	kg	773.00		
			material:		
			manopera:		
			utilaj:		
			transport:		
9	CZ0301E1 - Confectionarea armaturilor din otel beton pentru beton armat in fundatii fasonarea barelor pentru fundatii izolate (inclusiv fundatii pahar) continui si radiere, in ateliere centralizate PC 52, D= 10-16 MM ;	kg	493.00		
			material:		
			manopera:		
			utilaj:		
			transport:		
10	CC01C1 - Montarea armaturilor din otel-beton in fundatii continue si radiere (placi), distantier din mase plastice	kg	1,266.00		
			material:		
			manopera:		
			utilaj:		
			transport:		
10.1	20019299 - Armatura in prefabricate de beton PC 60 P6ste 10 MM barem	<i>t</i>	1.27		
11	CB02A1 - Cofraje pentru beton in elevatie, din panouri refolosibile, cu astereala din scanduri de rasinoase, la ziduri drepte avand inaltimea de 0-3m.	mp	42.00		
			material:		
			manopera:		
			utilaj:		
			transport:		
12	CA02D1 - Turnarea betonului armat in elementele constructiilor, exclusiv cele executate in cofraje glisante marca ...1) in fundatii continue, radiere si pereti cu grosime peste 30 cm;	mc	12.30		
			material:		
			manopera:		
			utilaj:		
			transport:		
12.1	2100969 - Beton de ciment B 250 stas 3622	<i>mc</i>	12.40		
13	TRA06A25 - Transportul rutier al betonului-mortarului cu autobetoniera de 5,5 MC dist.=25 km	tona	44.58		
			material:		
			manopera:		
			utilaj:		
			transport:		
14	TRA02A25 - Transportul rutier al materialelor,semifabricatelor cu autocamionul pe dist.= 25 km.	tona	2.00		
			material:		
			manopera:		
			utilaj:		
			transport:		

SECTIUNEA TEHNICA				SECTIUNEA FINANCIARA	
Nr.	Capitol de lucrari	U.M.	Cantitatea	Pretul unitar (fara TVA) - Lei -	TOTALUL (fara TVA) - Lei -
0	1	2	3	4	5 = 3 x 4
15	CC02F1 - Montarea armaturilor din otel-beton in elemente de constructii, exclusiv cele din constructiile executate in cofraje glisante la constructii executate la 0 inaltime pana la 35 M inclusiv, din plase sudate avand greutatea pana la 3 Kg/M2 inclusiv, in pereti si diafragme cu distanter din plastic	kg	376.00		
			material:		
			manopera:		
			utilaj:		
			transport:		
15.1	2000975 - Plasa sudate tip 117 gq 283(65,9 Kg/buc) OL 37-1N	kg	376.00		
16	RPCE07B+(ASIMILAT) - Strat separator cu folie de polietilena montata prin asezare	MP	40.00		
			material:		
			manopera:		
			utilaj:		
			transport:		
16.0	500006642 - Folie de polietilena	mp	40.00		
17	CG18D1 - Pardoseli din beton turnate pe loc marca B 100, in grosime de 10 CM, in placi de 50X50 CM sau 100X100 CM, cu rosturi de 10 MM, umplute cu bitum cald, cu scliviseala de 2 MM, executata direct pe betonul proaspat turnat;	mp	40.00		
			material:		
			manopera:		
			utilaj:		
			transport:		
17.1	2100971 - Beton de ciment B 300-BC22,5 stas 3622	mc	4.03		
18	CG32A1 - Umpluturi in straturi executate cu argila.compactata manual in incaperi izolate cu supraf.<10mp	mc	40.00		
			material:		
			manopera:		
			utilaj:		
			transport:		
19	RPCE34B# - Izolatii hidrofuge la rece cu folii pvc, la constructii subterane si bazine, inclusiv strat suplimentar	MP	42.00		
			material:		
			manopera:		
			utilaj:		
			transport:		
19.1	8006718166 - Profil pvc tip I 20 pt.etans.rost.constr.hidro. S 9076	m	33.60		
19.2	8006433429 - Piese inglob.in pref.beton distant.pvc rondea C barem	buc	84.00		
20	RPCE06A1 - Izolatii hidrofuge pe suprafete intinse de beton, orizontale sau inclinate pina la 20 grade (plane sau curbe) la terase, balcoane, acoperisuri, sederi, cupole, subsoluri pe radiere, executate la cald cu bitum topit aplicat in doua straturi	mp	42.00		
			material:		
			manopera:		
			utilaj:		
			transport:		
21	RPCE09A+ - Izol.hidrofuge-S.orizontale-inclinate<20GR,plane -curbe,exec.cald,cu:2 straturi bitum topit	MP	42.00		
			material:		
			manopera:		
			utilaj:		
			transport:		

SECTIUNEA TEHNICA				SECTIUNEA FINANCIARA	
Nr.	Capitol de lucrari	U.M.	Cantitatea	Pretul unitar (fara TVA) - Lei -	TOTALUL (fara TVA) - Lei -
0	1	2	3	4	5 = 3 x 4
22	RPCE31A+ - Hidroizolat�ie din membrane bituminoase cu adeziv 1 strat amorsa +1 strat membrana lipita cu flacara	MP	42.00		
			material:		
			manopera:		
			utilaj:		
			transport:		
22.1	8002600434 - Membrane bitumate oxidate bitubit dgv perfor L=1M	mp	33.60		
23	RPCE12A+ - Strat suplimentar de hidroizolat�ie aplicat scafelor executat cu membrana bituminoasa 0,5 M latime	M	42.00		
			material:		
			manopera:		
			utilaj:		
			transport:		
23.1	8002600432 - Membrane bitumate oxidate bitubit dal L=1M	mp	21.00		
24	TRA01A25 - Transportul rutier al materialelor,semifabricatelor cu autobasculanta pe dist.= 25 km. \$	tona	2.00		
			material:		
			manopera:		
			utilaj:		
			transport:		
TOTAL INFRASTRUCTURĂ					

SUPRASTRUCTURĂ					
25	CA02J1 - Turnarea betonului armat in elementele constructiilor, exclusiv cele executate in cofraje glisante marca ...1) la constructii cu inaltimea pana la 35 m inclusiv in plansee (grinzi, stalpi, placi) cu grosimea placii peste 10 cm ;	mc	10.00		
			material:		
			manopera:		
			utilaj:		
			transport:		
25.1	2100969 - Beton de ciment B 250 stas 3622	mc	10.08		
26	CB03A1 - Cofraje pentru beton armat in pereti drepti si diafragme, din panouri refofosibile, cu astereaala din scanduri de rasinoase la constructii avand inaltimea pana la 20 m inclusiv, cu planseu din beton monolit	mp	85.00		
			material:		
			manopera:		
			utilaj:		
			transport:		
27	CB45B1 - Sustineri din grinzi metalice extensibile la constructii avand inaltimea pana la 20 M inclusiv, grinzile rezemand pe popi metalici extensibili;	buc	55.00		
			material:		
			manopera:		
			utilaj:		
			transport:		
28	CB44B1 - Sustineri cu popi metalici extensibili tip pe 5100 R	buc	55.00		
			material:		
			manopera:		
			utilaj:		
			transport:		

SECTIUNEA TEHNICA				SECTIUNEA FINANCIARA	
Nr.	Capitol de lucrari	U.M.	Cantitatea	Pretul unitar (fara TVA) - Lei -	TOTALUL (fara TVA) - Lei -
0	1	2	3	4	5 = 3 x 4
29	CC02C2 - Montarea armaturilor din otel-beton in elemente de constructii, exclusiv cele din constructiile executate in cofraje glisante la constructii executate la 0 inaltime pana la 35 M inclusiv, din bare fasonate avand diametrul pana la 18 MM inclusiv, in grinzi si stalpi si pana la 10 MM inclusiv, in placi (inclusiv scari si podeste) cu distanter din mortar de ciment	kg	413.00		
			material:		
			manopera:		
			utilaj:		
	transport:				
29.1	20019299 - Armatura in prefabricate de beton PC 60 P6ste 10 MM barem	t	0.41		
30	CZ0302A1 - Confectionarea armaturilor din otel beton pentru beton armat in elemente de constructii turnate in cofraje, exclusiv cele executate in cofraje glisante fasonarea barelor pentru pereti, grinzi, stalpi si diafragme la constructii obisnuite, in ateliere centralizate, OB 37 D = 6-8 MM	kg	34.00		
			material:		
			manopera:		
			utilaj:		
	transport:				
31	CZ0302E1 - Confectionarea armaturilor din otel beton pentru beton armat in elemente de constructii turnate in cofraje, exclusiv cele executate in cofraje glisante fasonarea barelor pentru pereti, grinzi, stalpi si diafragme la constructii obisnuite, in ateliere centralizate, PC 52 D = 10 - 16 MM	kg	986.00		
			material:		
			manopera:		
			utilaj:		
	transport:				
32	TRA01A25 - Transportul rutier al materialelor,semifabricatelor cu autobasculanta pe dist.= 25 km. \$	tona	1.00		
			material:		
			manopera:		
			utilaj:		
	transport:				
TOTAL SUPRASTRUCTURĂ					

TOTAL 1 (Cheltuieli directe)

Greutate Materiale (tone)	Ore Manopera	Material	Manopera	Utilaj	Transport	TOTAL

Recapitulatie	Valoare	Material	Manopera	Utilaj	Transport	TOTAL

Alte cheltuieli directe						
Contribuția asiguratorie pentru muncă						
T2 = T1 + Alte cheltuieli directe						

Cheltuieli indirecte						
Cheltuieli indirecte						
T3 = T2 + Cheltuieli indirecte						

Beneficiu						
Profit						
T4 = T3 + Beneficiu						

TOTAL GENERAL (fara TVA)	
TVA (19.00%)	
TOTAL GENERAL (inclusiv TVA)	

Det.1
R.01/R.02

caramida portanta
30 CM (extindere)

scara 1:25



1 Eterii Ø8/20;
L=1,20 m; OB 37.

Plaea de beton slab armata (#6/100/100)
Termoizolatie (polistiren extrudat)
Hidroizolatie (folie polimerica)
Strat de rupea a capilaritatii (pietris)
Pământ compactat
Teren natural

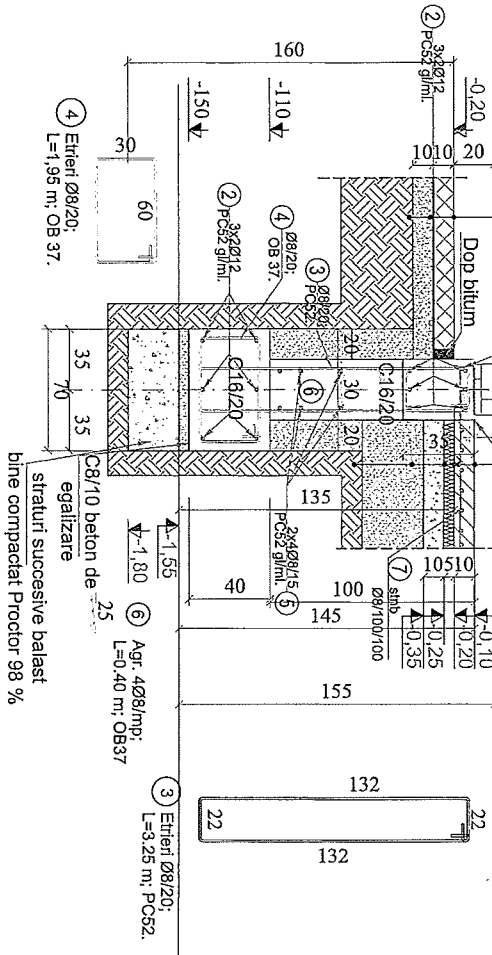

2 PC52 g/ml.
3 Ø8/20
4 Ø8/20
5 Aqr. 4Ø8/mp.
L=0,40 m; OB37
6 Aqr. 4Ø8/mp.
L=0,40 m; OB37
7 Ø8/100/100
8 Eterii Ø8/20;
L=3,25 m; PC52.

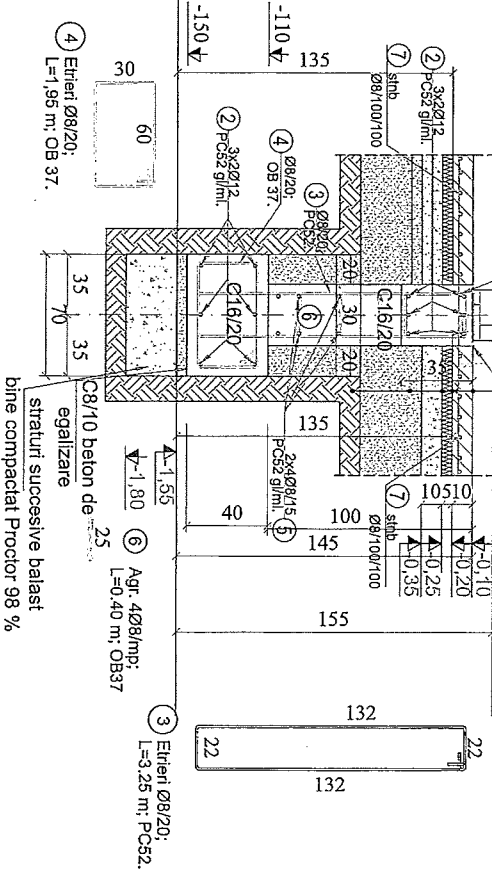

1 Eterii Ø8/20;
L=1,20 m; OB 37.
2 PC52 g/ml.
3 Ø8/20
4 Ø8/20
5 Aqr. 4Ø8/mp.
L=0,40 m; OB37
6 Aqr. 4Ø8/mp.
L=0,40 m; OB37
7 Ø8/100/100
8 Eterii Ø8/20;
L=3,25 m; PC52.

Det.2
R.01/R.02

caramida portanta
30 CM (extindere)

scara 1:25

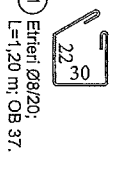

1 Eterii Ø8/20;
L=1,20 m; OB 37.

Plaea de beton slab armata (#6/100/100)
Termoizolatie (polistiren extrudat)
Hidroizolatie (folie polimerica)
Strat de rupea a capilaritatii (pietris)
Pământ compactat
Teren natural

GRINDA DE FUNDARE
scara 1:25

Plaea de beton slab armata (#6/100/100)
Termoizolatie (polistiren extrudat)
Hidroizolatie (folie polimerica)
Strat de rupea a capilaritatii (pietris)
Pământ compactat
Teren natural

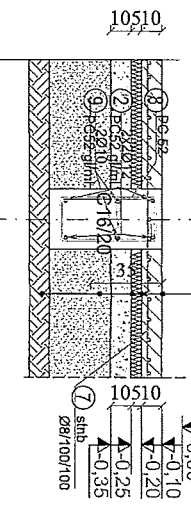

1 PC52 g/ml.
2 PC52 g/ml.
3 Ø8/20
4 Ø8/20
5 Aqr. 4Ø8/mp.
L=0,40 m; OB37
6 Aqr. 4Ø8/mp.
L=0,40 m; OB37
7 Ø8/100/100
8 Eterii Ø8/15;
L=1,55 m; PC52

MATERIALE

OTEL:	- PC52;
BETON:	- OB37;
	- C8/10;
	- C16/20;
	- C16/20s
	- C16/20s

DETALII ANCORARE ARMATURII IN CENTURI
scara 1:20

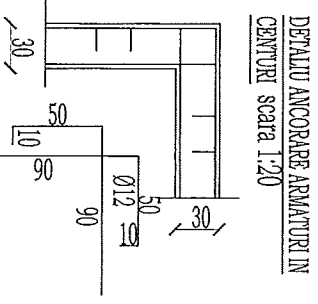

GRADUL DE REZISTENTA LA FOC II
CATEGORIA DE RISC LA INCENDIU - RISC MIC
CATEGORIA DE IMPUNTOARE LA TANTA II
CLASA DE IMPORTANTANTA II

VERIFICATOR	NUME	SEMNAI/URUB/CEENRITA	REFERENT/ EXPERTIZA NR./ DATA
PROIECTANT	Ing. Vasile Georgian		
DESEINAT	Ing. Vasile Georgian		

SEF PROIECT	Ing. Constantin M.	SECR.	
PROIECTANT	Ing. Vasile Georgian	DATE	12/2021
DESEINAT	Ing. Vasile Georgian	PLANSA	Detalii de fundatii corp c2 extindere

S.C. GEO IDEAL ENGINEERING S.R.L.	BUZAU SATZARNESTII DE SLAVIC NR.313	tel. 0732329660	J10/935/2016
DENUMIRE PROIECT:	EXTINDERE PARTER CORP C2	PROIECT NR.	22-12/2021
BENEFICIAR:	AGENTIA NATIONALA APELE ROMANE BUZAU - Administratia brucina de ape Buzau-Ialovenita.	Faza:	D.T.A.C P.T
ADRESA:	Sr. Bucurej Nr. 28 bis Jud. Buzau	PLANSA NR.	R-02

Detaliu pornire
stalp cota -1.55 9 bucati
scara 1:25

Sb1 30x30
x7buc
Sb2 30x45 x 1 buc
Sb3 30x72 x 1 buc

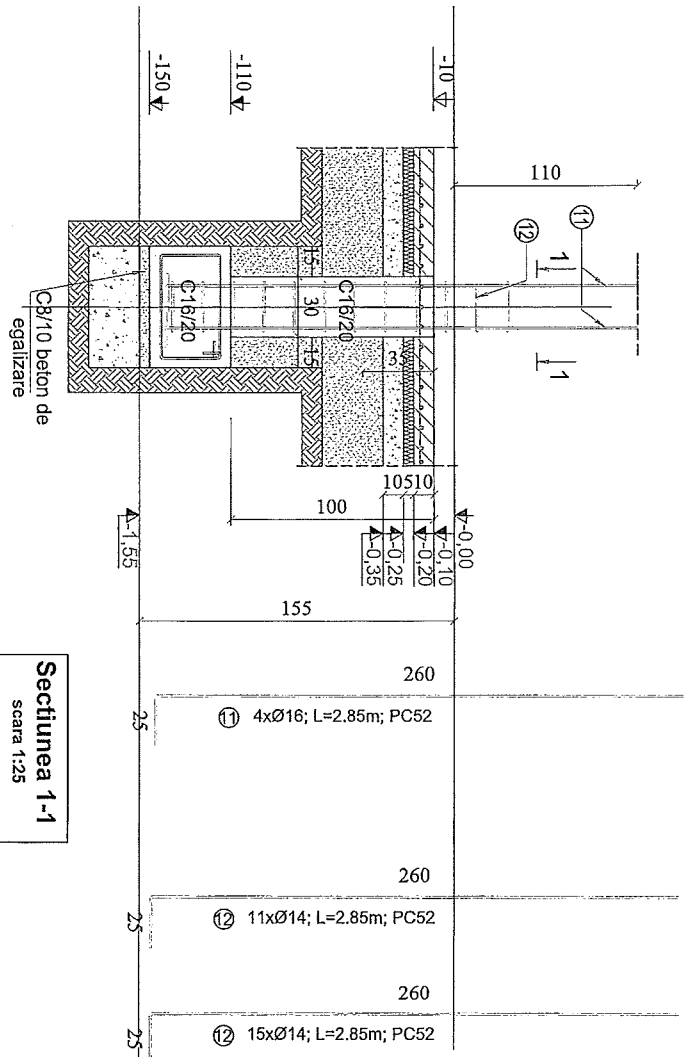

Sectiunea 3-3
scara 1:25

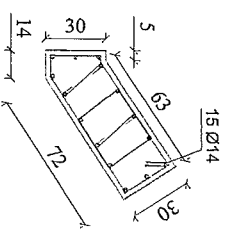

Sectiunea 1-1
scara 1:25

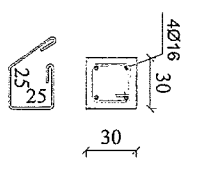

Sectiunea 2-2
scara 1:25

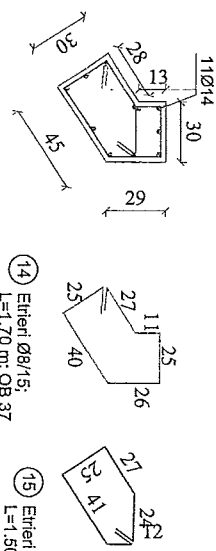

Marec	Ø	BUCATI	LUNGIMEA UNER	ØB 37/Ø		PC 52/Ø					
				Ø	Ø	Ø	Ø	Ø	Ø		
1	8	92	1.20	8	8	8	10	14	18		
2	12	44	6.00	8	8	8	10	14	18		
3	8	92	3.25	8	8	8	10	14	18		
4	8	92	1.95	8	8	8	10	14	18		
5	8	30	6.00	8	8	8	10	14	18		
6	8	60	0.40	8	8	8	10	14	18		
7	8	30	1.55	8	8	8	10	14	18		
8	10	3	6	8	8	8	10	14	18		
9	10	70	0.74	8	8	8	10	14	18		
10	16	28	2.85	8	8	8	10	14	18		
11	14	26	2.85	8	8	8	10	14	18		
12	14	26	2.85	8	8	8	10	14	18		
13	8	80	1.15	8	8	8	10	14	18		
14	8	10	1.7	8	8	8	10	14	18		
15	6	10	1.5	8	8	8	10	14	18		
16	8	10	2.1	8	8	8	10	14	18		
17	6	40	0.4	8	8	8	10	14	18		
18	8	20	1.15	8	8	8	10	14	18		
TOTAL LUNGIMI PE DIAMETRE				48.00	31.00	513.30	479.00	69.50	264.00	74.10	79.50
MASA PE METRU/MP				1.77	0.222	0.395	0.395	0.517	0.888	1.208	1.578
MASA PE DIAMETRE				372.96	6.892	202.785	189.205	43.056	234.432	89.5128	125.9244
TOTAL				154	154	154	154	154	154	154	154

GRADUL DE REZISTENTA LA FOC II
CATEGORIA DE RISC LA INCENDIU - RISC MIC
CATEGORIA DE IMPORTANTA D
CLASA DE IMPORTANTA IV

VERIFICATOR EXPERT	NUME	SEMANTURA	CERINTA	REFERAT / EXPERITZA NR./DATA
<p>S.C. GEO IDEAL ENGINEERING S.R.L. BUZAU SAT ZARNESTII DE SLANIC NR.313 tel. 0732328660 J10/09512016</p>				
SEF PROIECT	ing. Constantin M.	Scara:	1:25	
PROIECTANT	ing. Vasile Georghe	TERM:	12/2021	
DESEINAT	ing. Vasile Georghe			
<p>DENUMIRE PROIECT: EXTINDERE PARTER CORP C2</p> <p>BENEFICIAR: AGENZIA NATIONALA APETRE ROMANE BUZAU - Administratia buzinata de ape Buzau-falnicita. Str. Bucegi Nr. 28 bis jud. Buzau</p> <p>PLANSA: Detaliu de fundatii corp c2 extindere</p> <p>Faza: D.T.A.C P.T. Planşa nr: R-03</p>				

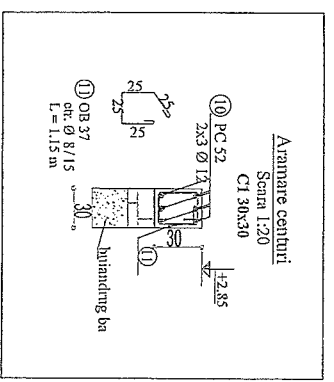
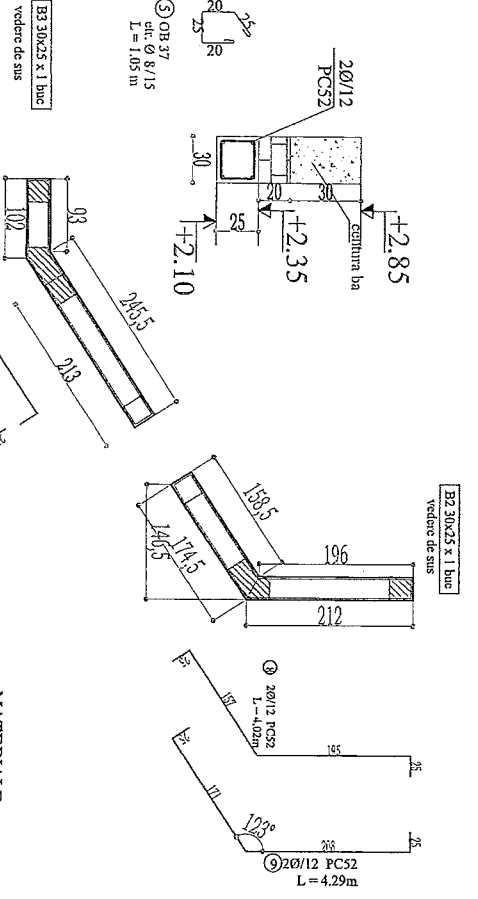
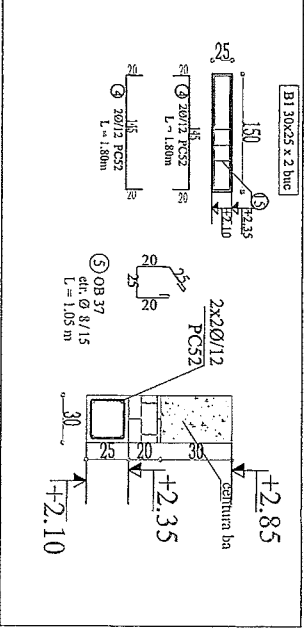
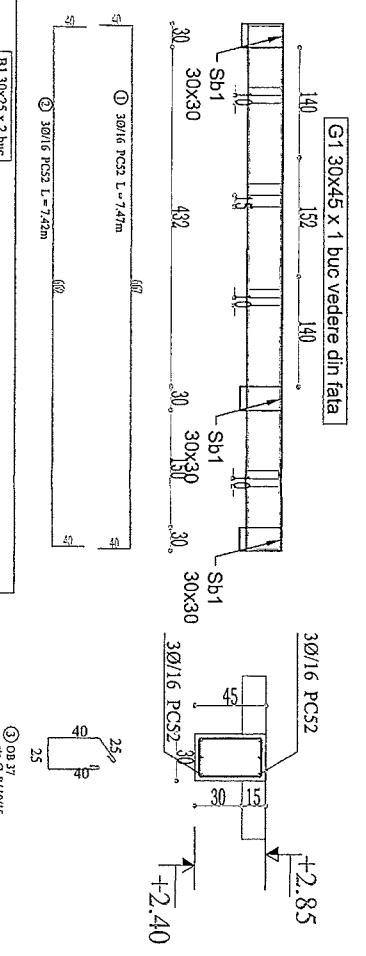

EXTRAS DE ARMAȚURA GRINZI, CENTURI SI BULANDRUGI PESTE PARTER (EXTINDERE)

Marca	Ø	BUCAȚII	LONGITUDINA UNEI BARE	OB 37/Ø	PC 52/Ø	OB 37/Ø	PC 52/Ø	OB 37/Ø	PC 52/Ø
1	16	3	7,47	6	12	8	14	8	16
2	16	3	7,42						22,41
3	8	53	1,45						22,26
4	12	8	1,80						
5	8	54	1,05						14,40
6	12	2	3,85						7,70
7	12	2	4,00						8,00
8	12	2	4,02						8,04
9	12	2	4,29						8,58
10	12	15	6						90,00
11	8	80	1,15						92,00
TOTALI INDIVIDUALI PE DIAMETRUL				0,00	0,00	0,00	0,00	0,00	44,67
MASA PE METRU/MP			[kg]	0,22	0,395	0,395	0,617	0,388	1,208
MASA PE DIAMETRUL			[kg]	0	89,09225	0	121,40736	0	70,48926
TOTAL			[kg]				280,98987		

- MATERIALE**
- OTEL:**
- PCS2;
 - OB37;
- BETON:**
- C6/7,5;
 - C16/20;
 - C16/20;
 - C16/20;
- Fundatii**

S.C. GEO IDEAL ENGINEERING S.R.L.
 BUIZU SAN ZARNESTII DE SLANIC
 NR.313
 tel. 07323232660 J16/95829016

PROIECTANT: Ing. Vasile Georgiu
DESEMNAT: Ing. Vasile Georgiu

VERIFICATOR: [Signature]
EXPERT: [Signature]

NUME: [Blank]
PREZINTARE: [Blank]
REFERINTA: REFERINTA NR. / DATA

DENUMIRE PROIECT: EXTINDERE PARTER COOP CZ
BENEFICIAR: AGENȚIA NAȚIONALĂ APREL
 ROMANIA BUZAU - Administratia
 bazinului de ape Buzau-Idolavita.

ADRESA: Str. Buzoii Nr. 28 bisjud Buzau

PLANSĂ: Plan armare grinzi, centuri și bulandrug
PROIECT: 1:50
DATA: 17/02/21

FAZA: D.T.A.C
P.T.
PLANSĂ NR.: R-06

Sb3
30x72
x1buc

Sb2
30x45
x1buc

Sb1
30x30
x7buc

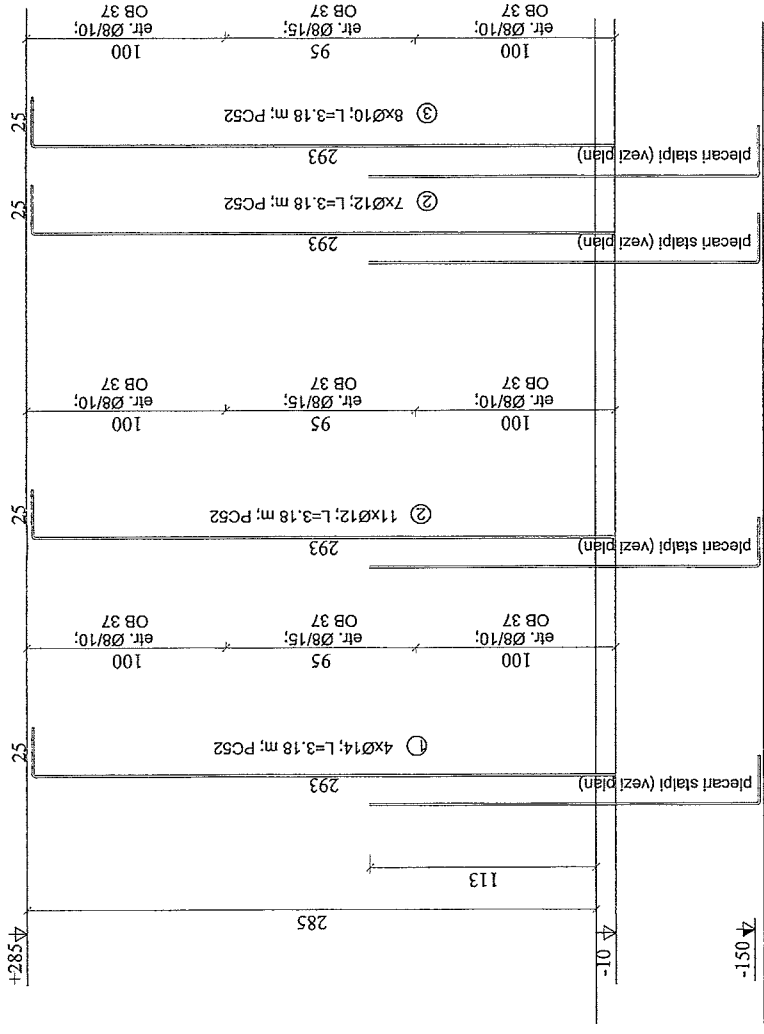

Măreț	LUNGIMEA		OB 37%		PC 52%	
	Ø	BUGAȚI	Ø	8	Ø	14
1	14	28	3.18			89.04
2	12	18	3.18			67.24
3	10	8	3.18		26.44	
4	8	17.5	1.15	201.23		
5	8	25	1.70	42.50		
6	6	25	1.50	37.50		
7	8	25	2.10	52.50		
8	6	50	0.4	20.00		
9	6	25	1.25	31.25		
10	6	42	1.5	63.00		
TOTAL LUNGIMI PE DIAMETRE		151.75	266.25	0.00	26.44	89.04
MASA PE INFUZII/Ø		154	0.222	0.395	0.617	1.208
MASA PE DIAMETRE		154	33.6885	117.01875	15.98848	50.82912
TOTAL		154			324.78317	

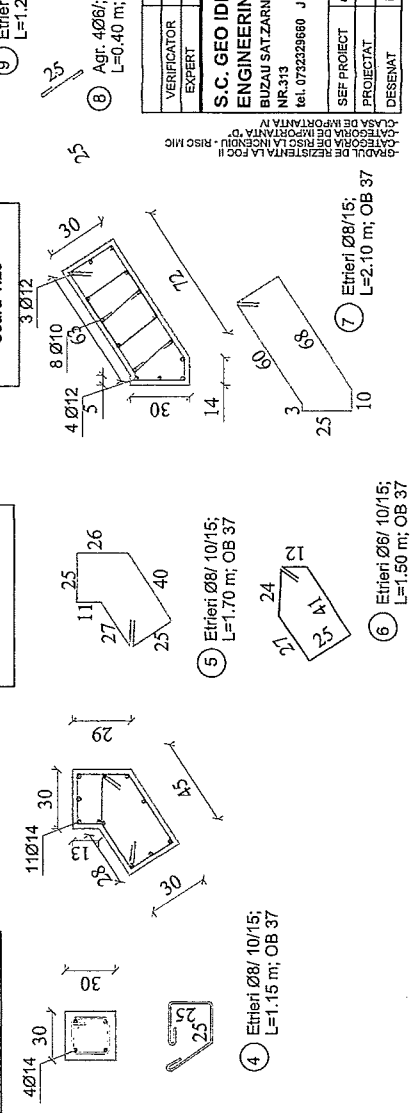
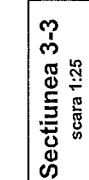
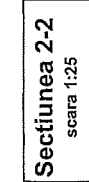
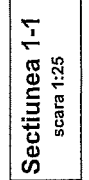
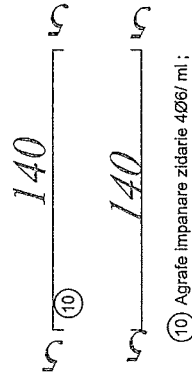

VERIFICATOR EXPERT	NUME	SEMNATURA	CERINTA	REFERAT / EXPERTIZA NR. / DATA
S.C. GEO IDEAL ENGINEERING S.R.L. BUZAU SATZARNESTII DE SLANIC NR.313 tel. 0732329660 j10935/2016				
SEF PROIECT	ing. Constantin M.	Scara:		
PROIECTAT	ing. Vasile Georgian	1:25		
DESEINAT	ing. Vasile Georgian	1:25		
DENUMIRE PROIECT: EXTINDERE PARTER CORP C2 BENEFICIAR: AGENTIA NATIONALA APELE ROMANE BUZAU- Administratie localitate de ape Buzau-Ialomita. ADRESA: Str. Buceagi Nr. 28 bis jud. Buzau			Proiect nr: 22.12/2021 Faza : D.T.A.C P.T Plansa nr. R-07	

corp C2 existent

sarpanita propusa
extindere parter

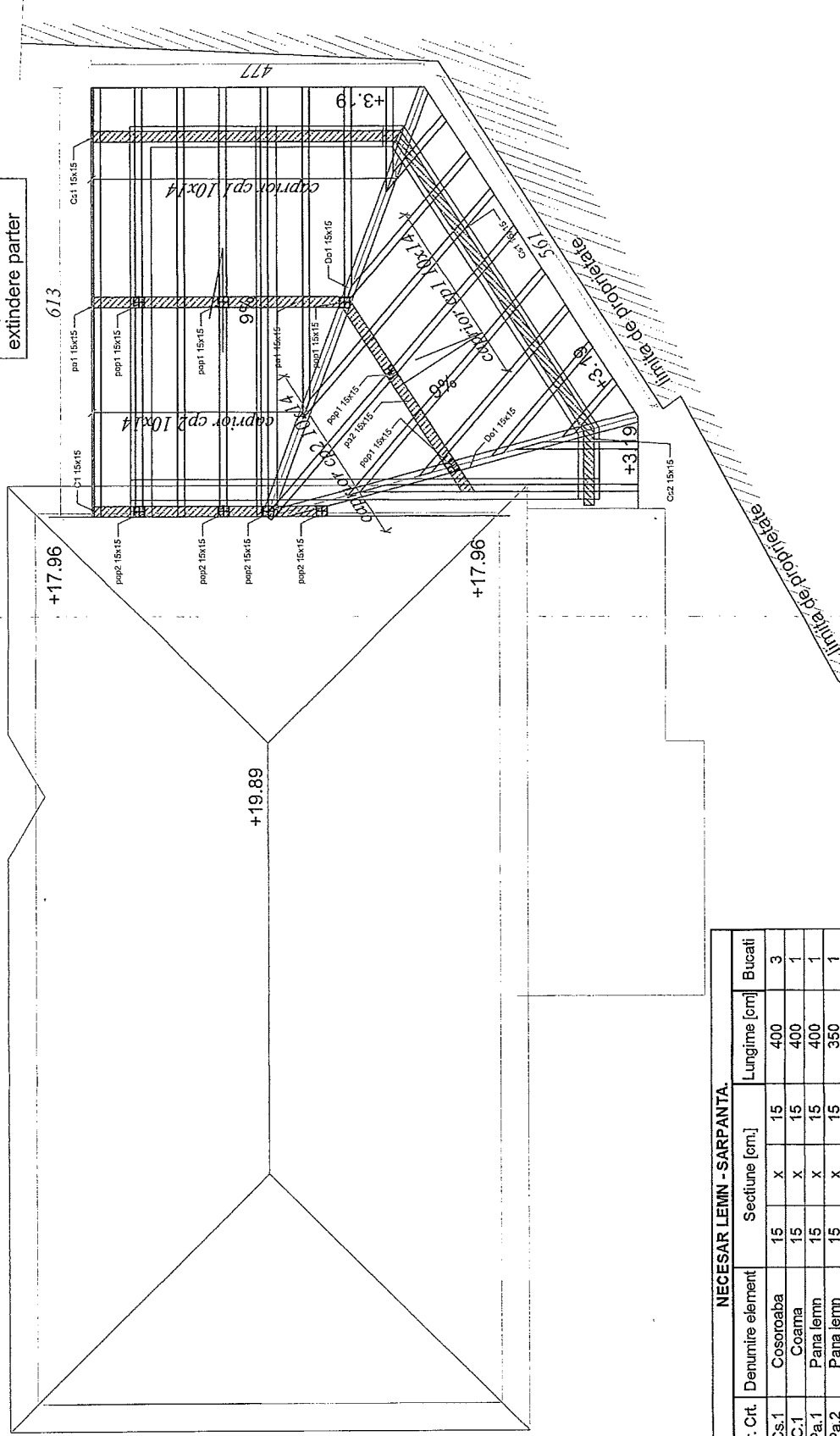

NECESAR LEMN - SARPANTA.			
Nr. Crt.	Denumire element	Secutie [cm.]	Lungime [cm.]
Cs.1	Cosoroaba	15 x 15	400
C.1	Coama	15 x 15	400
Pa.1	Pana lemn	15 x 15	400
Pa.2	Pana lemn	15 x 15	350
Pop.1	Pop lemn	15 x 15	80
Pop.2	Pop lemn	15 x 15	90
Do.1	Dolii lemn	15 x 15	400
Cp.1	Captori.	10 x 14	380
Cp.2	Captori.	10 x 14	280
Ta.1	Talpa lemn	15 x 15	100
Cf.1	Contrafisa	10 x 10	100
TOTAL VOLUM LEMN (mc):			2.34635
SUPRAF. INVELITOARE (mp)			60mp. (grosime astereala 2.5cm=1.5 m ³)

VERIFICATOR EXPERT	NUME	SEMNIATURA	CERINTA	REFERAT/EXPERTIZA NR./DATA
S.C. GEO IDEAL ENGINEERING S.R.L. BUZAU SAT.ZARNISTI DE SLANIC NR.315 tel. 0732329860 - 0199552016				DENUMIRE PROIECT: EXTINDERE PARTER CORP C2 BENEFICIAR: AGENTIA NATIONALA APELE ROMANE BUZAU- Administratia Inetnata de ape Buzau-Ialomita. ADRESA: Str. Bucegi Nr. 28 bis jud. Buzau PLANSĂ: Detalii sarpanita lemn
SEF PROIECT	Ing. Vasile Georgiu	Scara:	1:25	Proiect nr. 22-12/2021
PROIECTANT	Ing. Vasile Georgiu	Titlu:	12/2021	Faza : D.T.A.C
DESEINAT	Ing. Vasile Georgiu	Planşa nr.:	R-08	

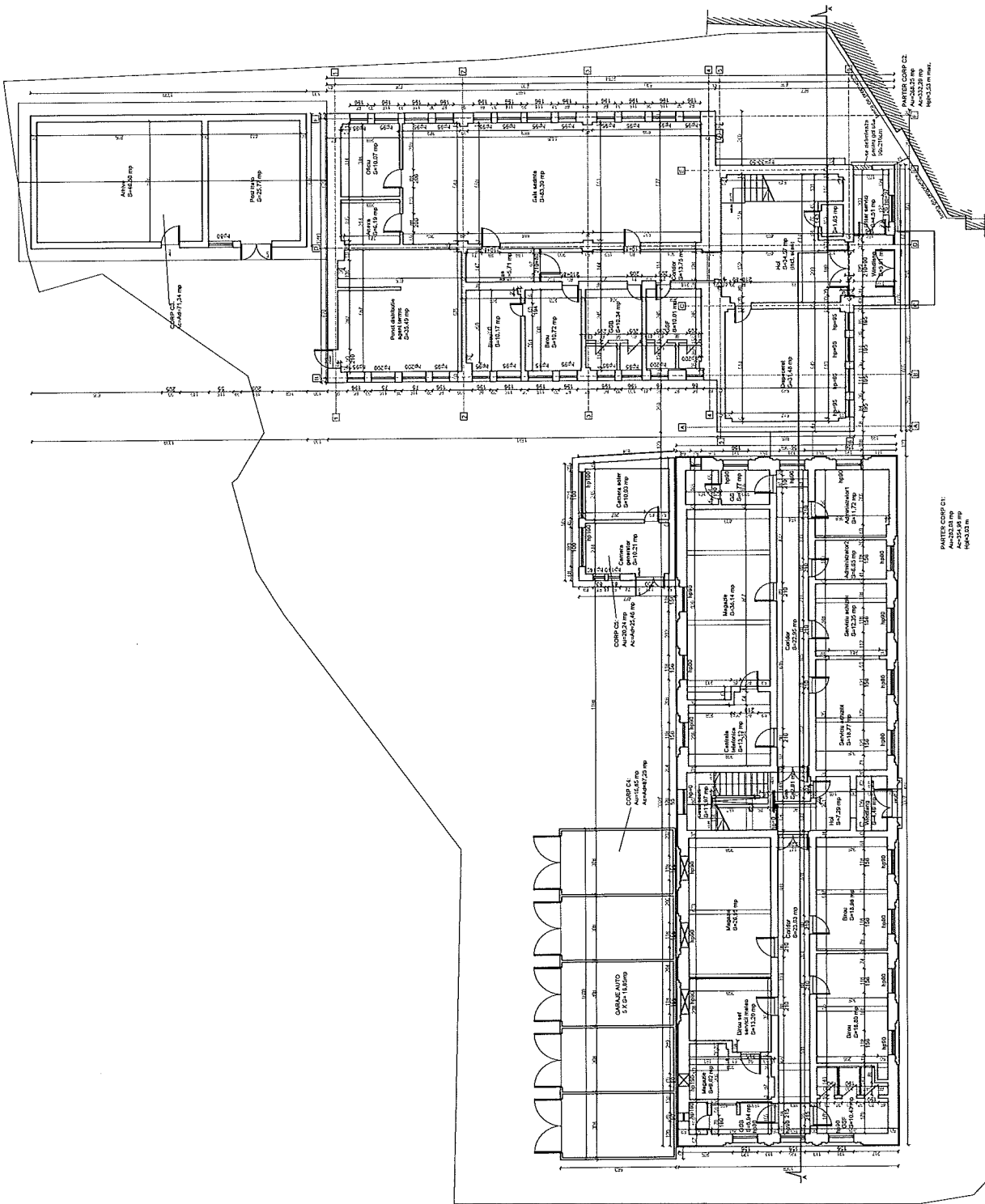

PARTER COMP. C1:
 Area: 243,30 mq
 Perimetro: 140,00 m

Verificatore/esperto	Nome	Sequitura	Categoria	Relatore / Esperto in / Data
	S.C. CONART IDEA S.R.L.		Beneficiario	Amministrazione Municipale di Ays (Brescia)
	J101948216		Dominante	Progetto
			Progetto	N.252021
			Verifica	D.T.A.C.
			Stampa	Plano
			Data:	ADP
			Verifica:	12/2021

Verificatore/esperto
 Nome
 Sequitur
 Categoria
 Relatore / Esperto in / Data

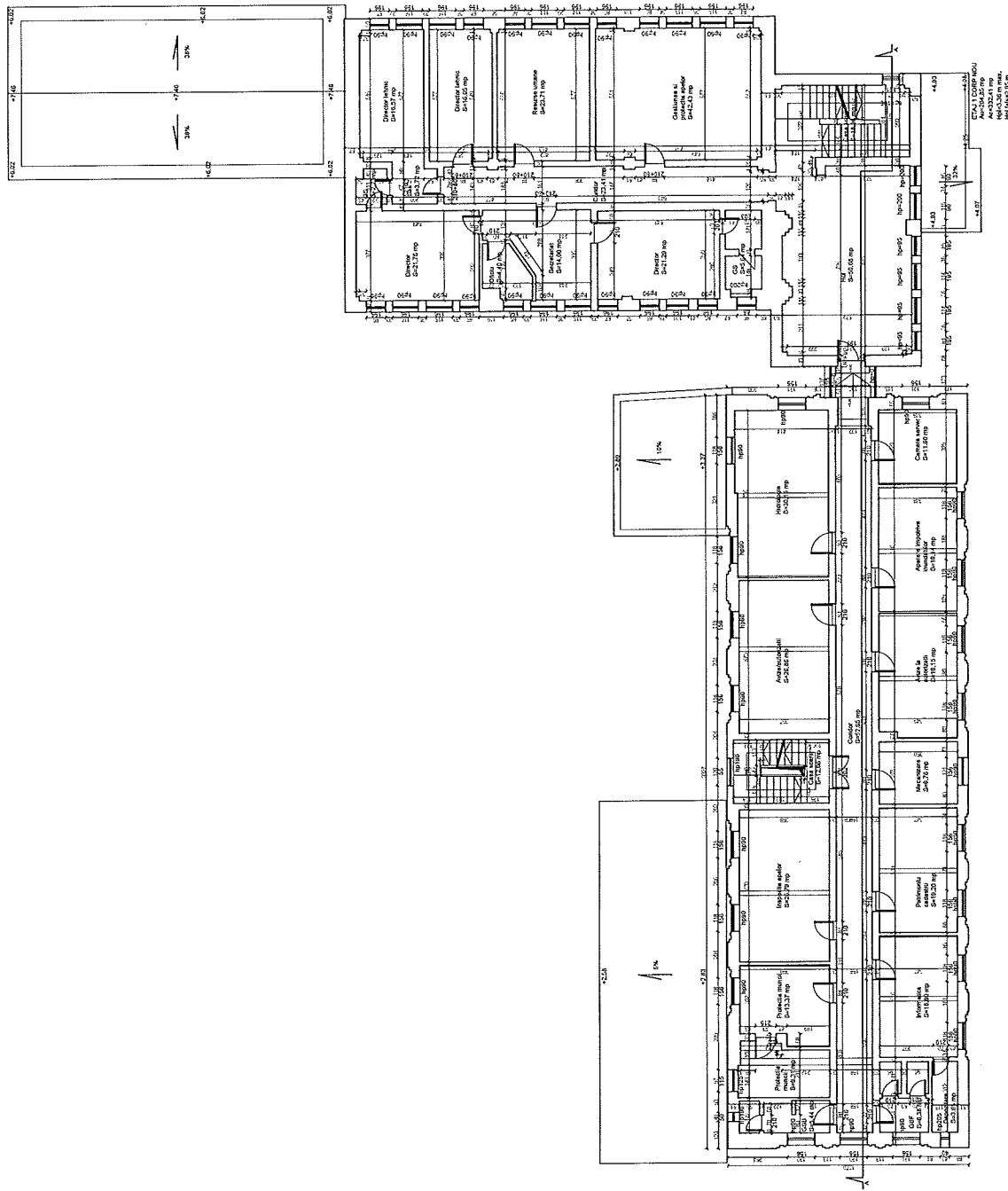

ETA I CORNICI
 A=282,27 m
 A=352,22 m
 A=282,27 m

Vizitator/Expert	Nume	Semnatura	Categoria	Beneficiar	Proiect
	S.C. CONARI IDEA S.R.L.		Dominic	EXTENSIBILITATE PARTI COMPLECTE	D.T.A.C.
SC Proiect	ingh. Constantin A. I.		Proiect		
Proiectat	ingh. Constantin A. I.		1:500		
Decretat	ingh. Constantin A. I.		Data:		
Verificat	ingh. Constantin A. I.		12/2021		

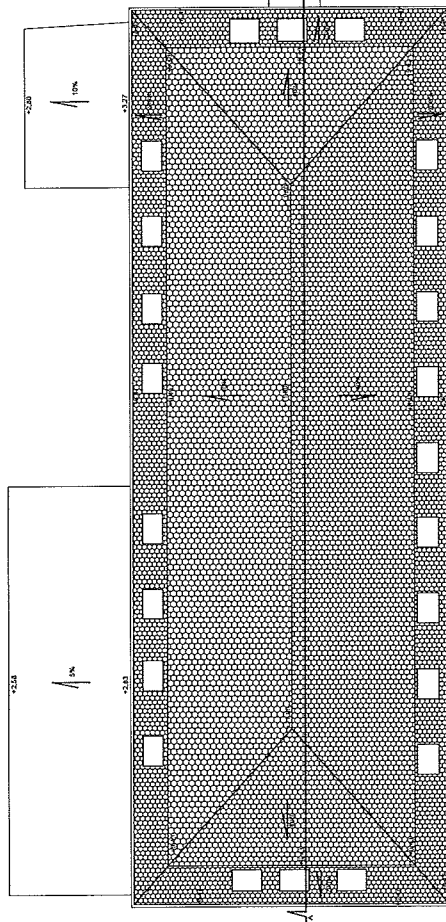
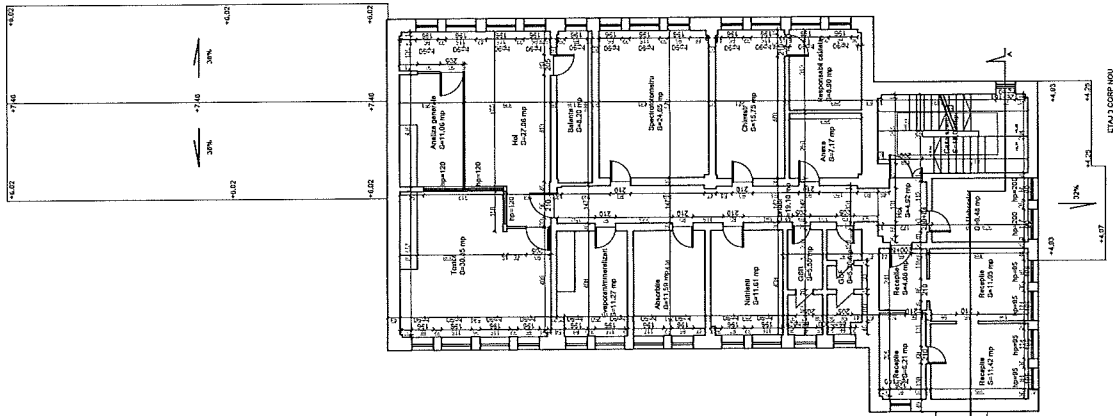

Verificator expert	Nume	Summitaria	Centra	Beneficiar	Proiect
	S.C. CONARI IDEA S.R.L.		Beneficiar proiect	Administratie Locala Ajay Drom-Bibana	10/04/2016
	J101042016		Domnitor proiect	EXTENSIBILE PARTER COMPLEX	12/2021
	Ing. Constantin M. Buzatu		Scara	PLAN ETIA SI SITUATIE EXISTENTA	Planșă
	Ing. Constantin M. Buzatu		Data		AMG
	Ing. Constantin M. Buzatu		Verificat		

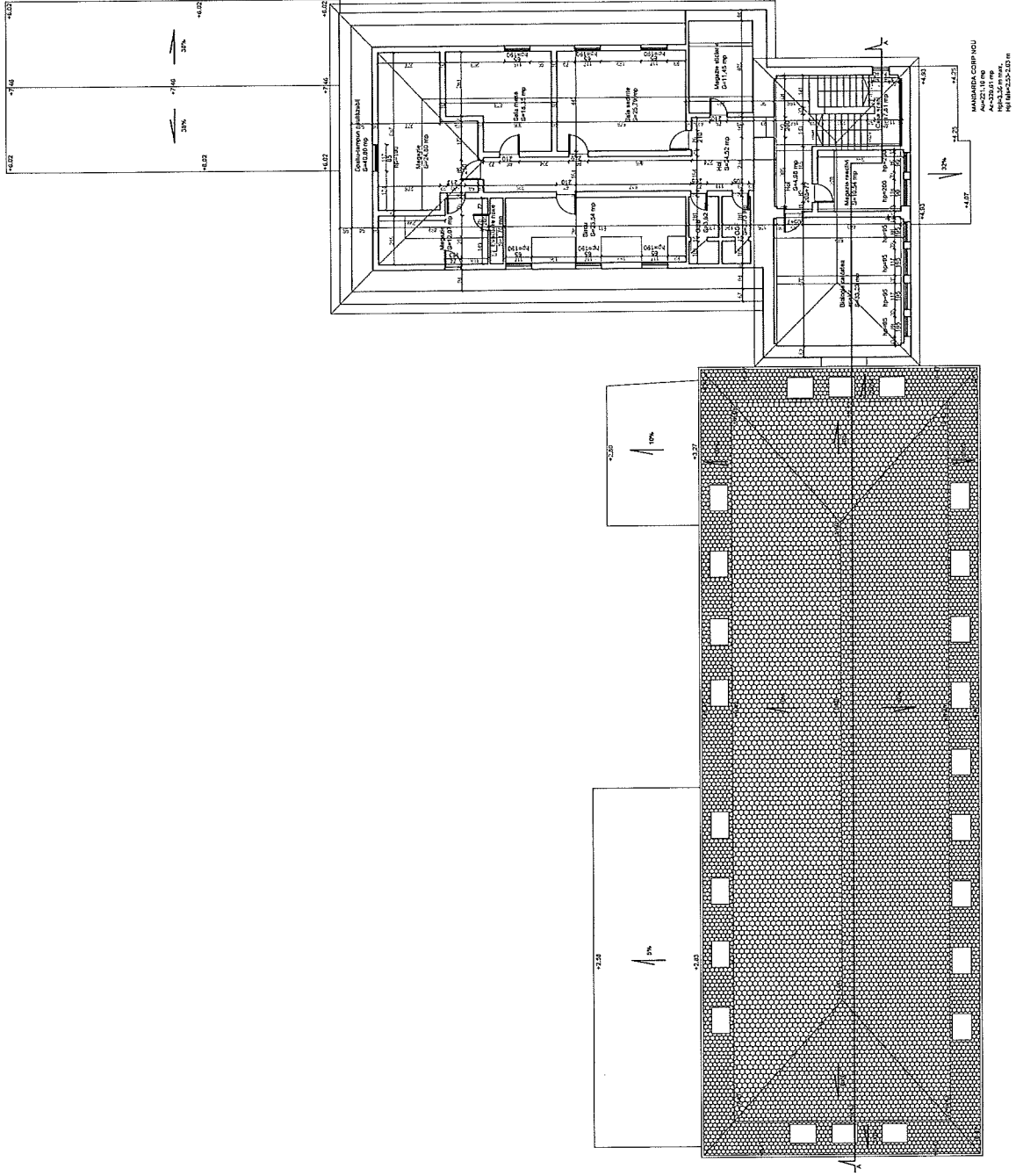

Verificator expert	Nume	Semnatura	Centra	Refera / Proiectia nr. data	Proiect
	S.C. CONARI IDEA S.R.L.		Beneficiar	Administratia Locala de Ape Si Canalizari	D.T.A.C.
	J10/14/2016		Dominic	EXTINDERE PARTER CORP C2	D.T.A.C.
	J10/14/2016		Proiect		
	J10/14/2016		Scara	PLAN ETIA SI STATUTIE INSTENTA	Plan
	J10/14/2016		Deza		ADP
	J10/14/2016		Verificat		

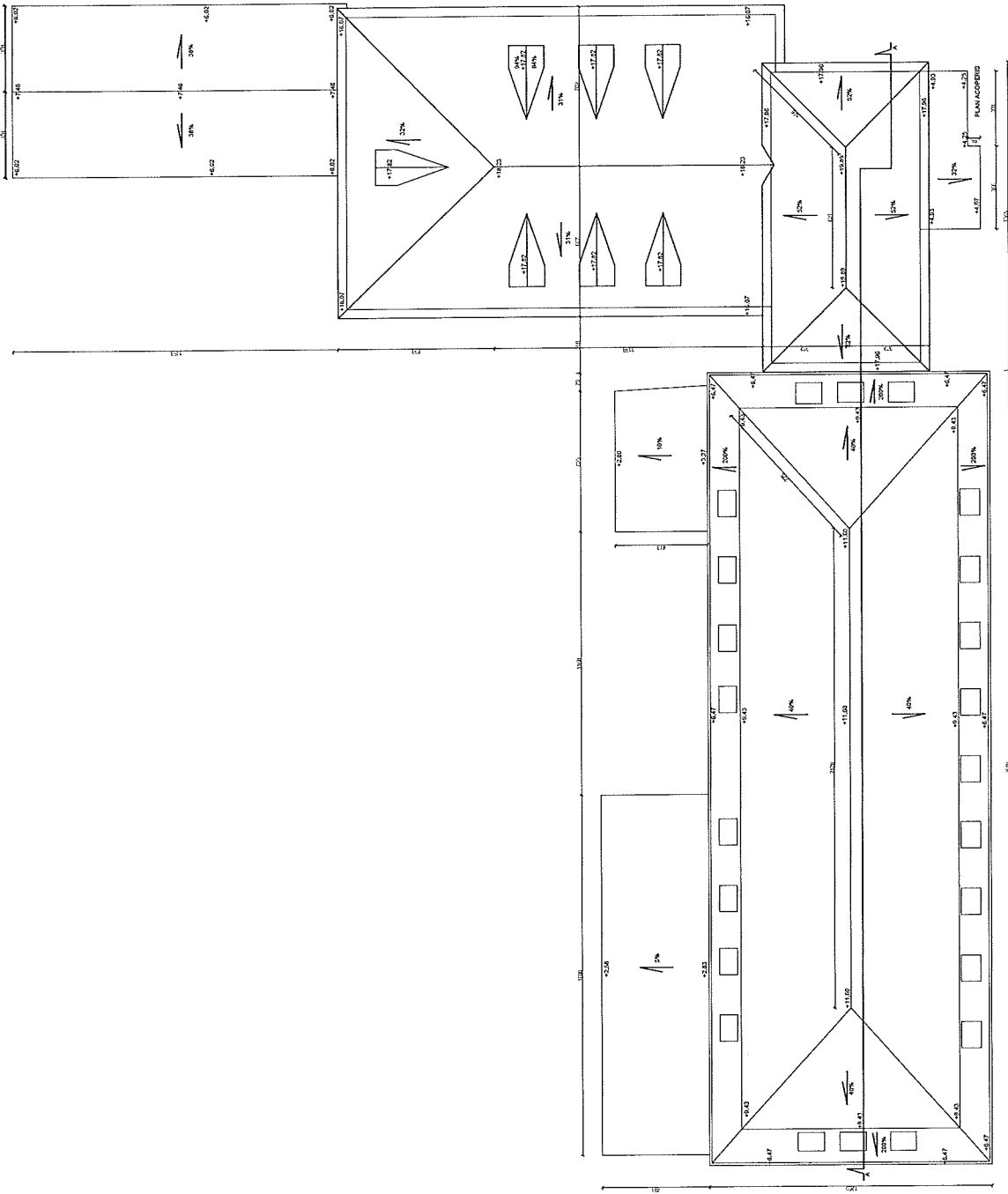

Verificator expert	Nume	Semnatura	Carota	Referat / Expunere nr / data
	S.C. CONARH IDEA S.R.L.		Beneficiar	Administratia Locala de Ajaz-Buzand-Jandrap
	J10/10482016		Dominiu proiect	Proiect N.55/2021
Int. Comunitarilor N			Scara	D.T.A.C.
Int. Comunitarilor N			1:500	
Int. Comunitarilor N			Data	
Int. Comunitarilor N			12/2021	
Verificat				Planus ADR
				PLAN INTREZITARE ARTIA DE INSTENTA

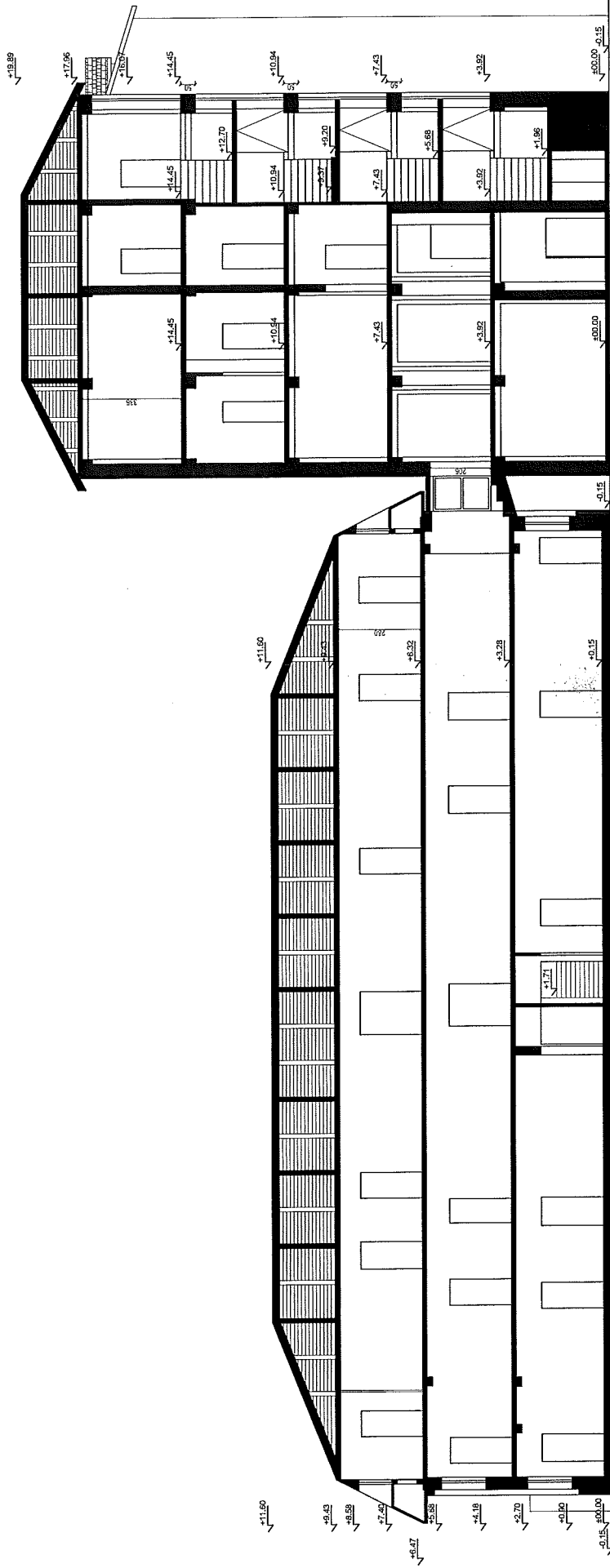

Verificator/expect	Nume	Scannatura	Cerinta	Referință / Explicarea nr / data
			Beneficiar	Agentia Nationala Apelor Romane - Administrația Regională de Apă Buzna-Ialomia
			Denumire proiect	EXTINDERE PARTER CORP C2
			Scara	SECTIUNE A-A SITUATIE EXISTENTA
			1:500	
Sef Proiect	arh. Constantinescu M.		Data:	
Proiectat	arh. Constantinescu M.		12/2021	
Desenat	arh. Constantinescu M.			
Verificat	arh. Constantinescu M.			

Proiect
Nr. 55/2021
D.T.A.C.

EXTINDERE PARTER CORP C2

SECTIUNE A-A SITUATIE EXISTENTA

Plouș
A09

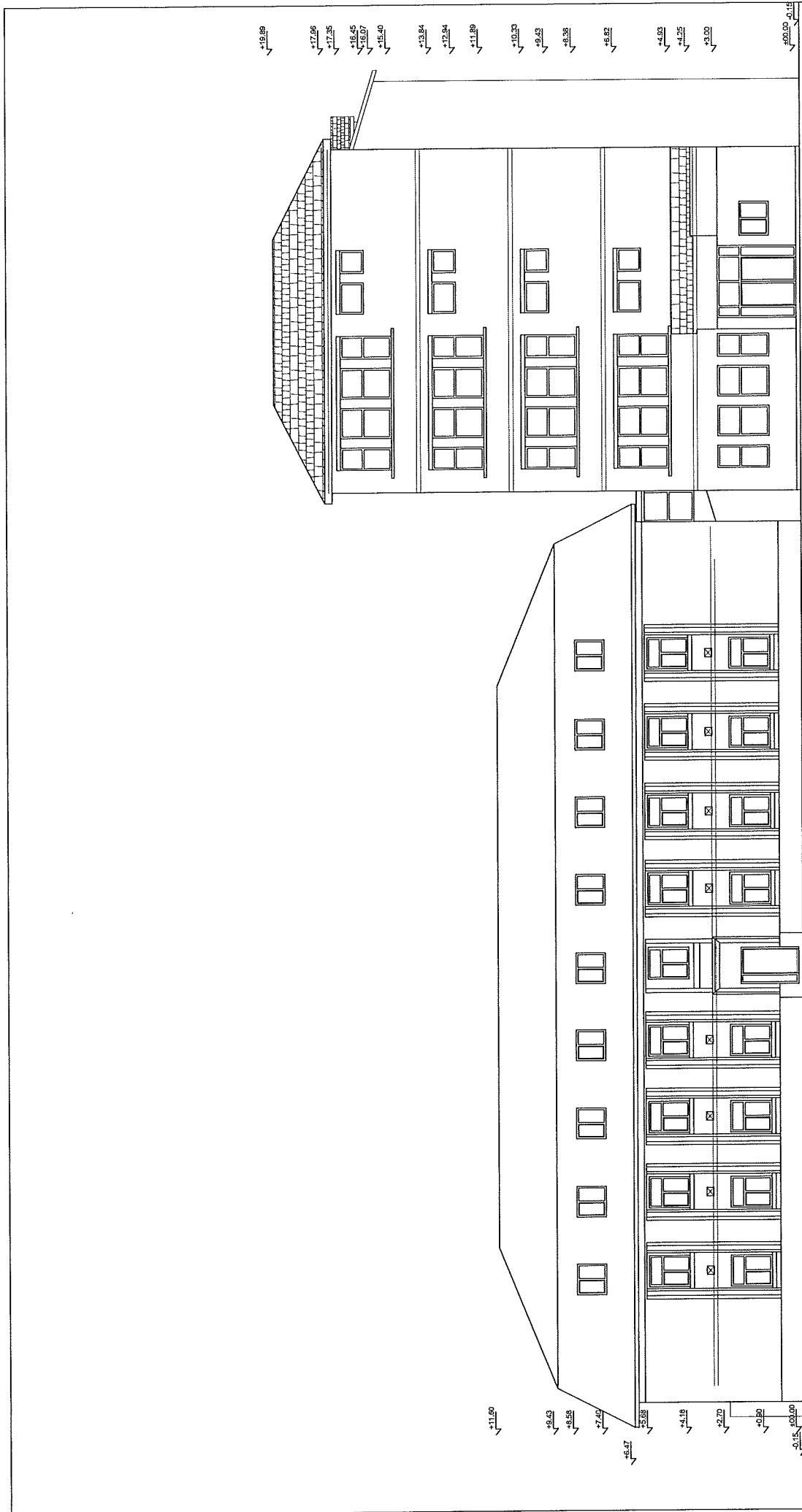

Verificator/Expert	Nume	Semnatura	Cerinta	Reforma / Expertiza nr / data
			Bene/Clcar	Asocia Niciunul Ape Romane - Administatia Bazinul de Apa Buzau-Ialomia
	S.C. CONARH IDEA S.R.L. J10/1048/2016		Denumire proiect	EXTINDERE PARTER CORP C2
Sef Proiect	arh. Constantinescu M.		Scara	
Proiectat	arh. Constantinescu M.		1-500	
Desenat	arh. Constantinescu M.		Data:	
Verificat	arh. Constantinescu M.		12/2021	
				FATADA VEST SITUATE EXISTENTA
				Plasa A10

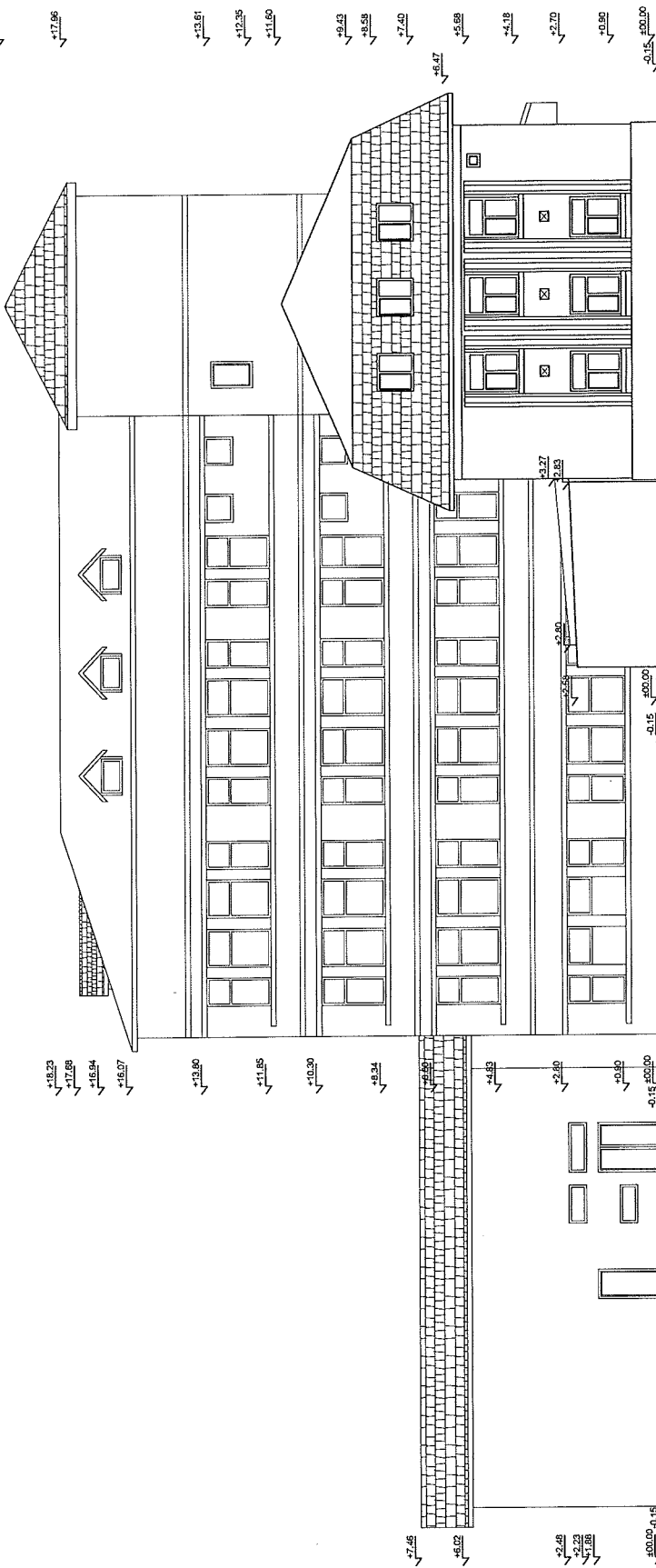

Verficator/Aspect	Nume	Scara/etaj	Cerinta	Reform / Exceptia nr / data
	S.C. CONARH IDEA S.R.L.		Beneficiar	Agenzia Nazionale Apie Romane + Administralia Baznala de Ape Buzau-Ialomita
	J10/1048/2016		Denumire proiect	EXTINDERE PARTER CORP C2
Sef Proiect	Arh. Constantinescu M.	Scara		
Proiectat	Arh. Constantinescu M.	1:500		
Desenat	Arh. Constantinescu M.	Data:		
Verificat	Arh. Constantinescu M.	12/2021		
				FATADA NORD SITUATIE EXISTENTA
				Piesa All

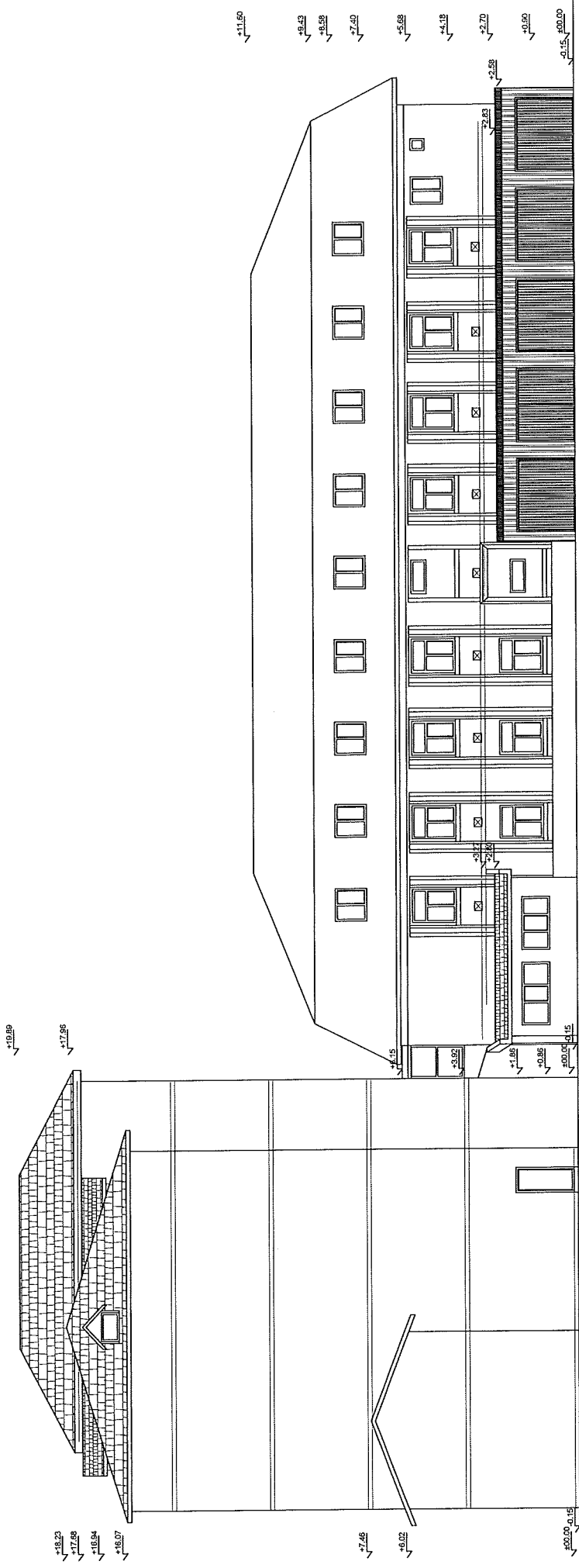

Verficant/aspect	Nume	Semnatura	Cerinta	Referin / Excepția nr / data
	S.C. CONARH IDEA S.R.L.		Beneficiar	Asociația Națională Apela Române - Administrația Buzinela de Apoi Buzinela-Ialomița
	J10/10.08/2016		Denumire proiect	Proiect Nr.55/2021
Sef Proiect	arh. ConstantinBucsa M.		Scara	D.T.A.C.
Proiectat	arh. ConstantinBucsa M.		1:500	
Desenat	arh. ConstantinBucsa M.		Data:	Planșă A13
Verificat	arh. ConstantinBucsa M.		12/2021	FATADA EST SI TUATIE EXISTENTA

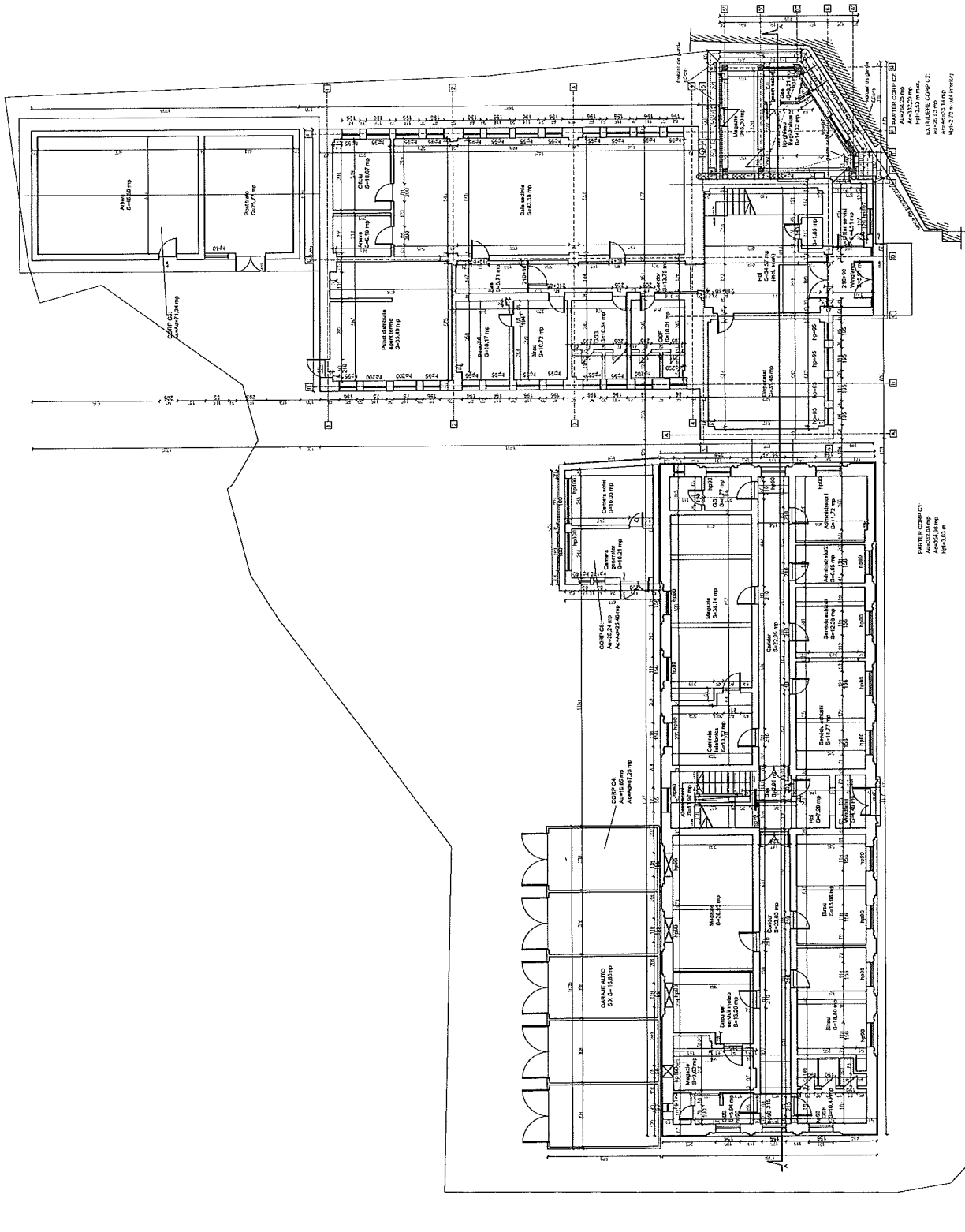

Verificador/Experto	Nombre	Semestre	Carrera	Referencia / Experiencia en / Data
			Beneficiario	Administración, Instalación y Mantenimiento
			Dominiante	
Señalado	Int. Constantinos N.		Señalado	
Verificado	Int. Constantinos V.		Señalado	
			Fecha	12/2021
			Proyecto	PLAN PARETER ESTUANTE PROPIA
			Producto	D.T.A.C.
			Producto	Nº 55/2021
			Verificador	INT.PARETER PARETER CORP CE
			Verificador	PLAN PARETER ESTUANTE PROPIA
			Verificador	Fecha
			Verificador	12/2021

S.C. CONARH IDEA S.R.L.
 J10104407016

PARETER CORP CE
 AN=22.24 m²
 AN=22.24 m²
 AN=22.24 m²

PARETER CORP CE
 AN=22.24 m²
 AN=22.24 m²
 AN=22.24 m²

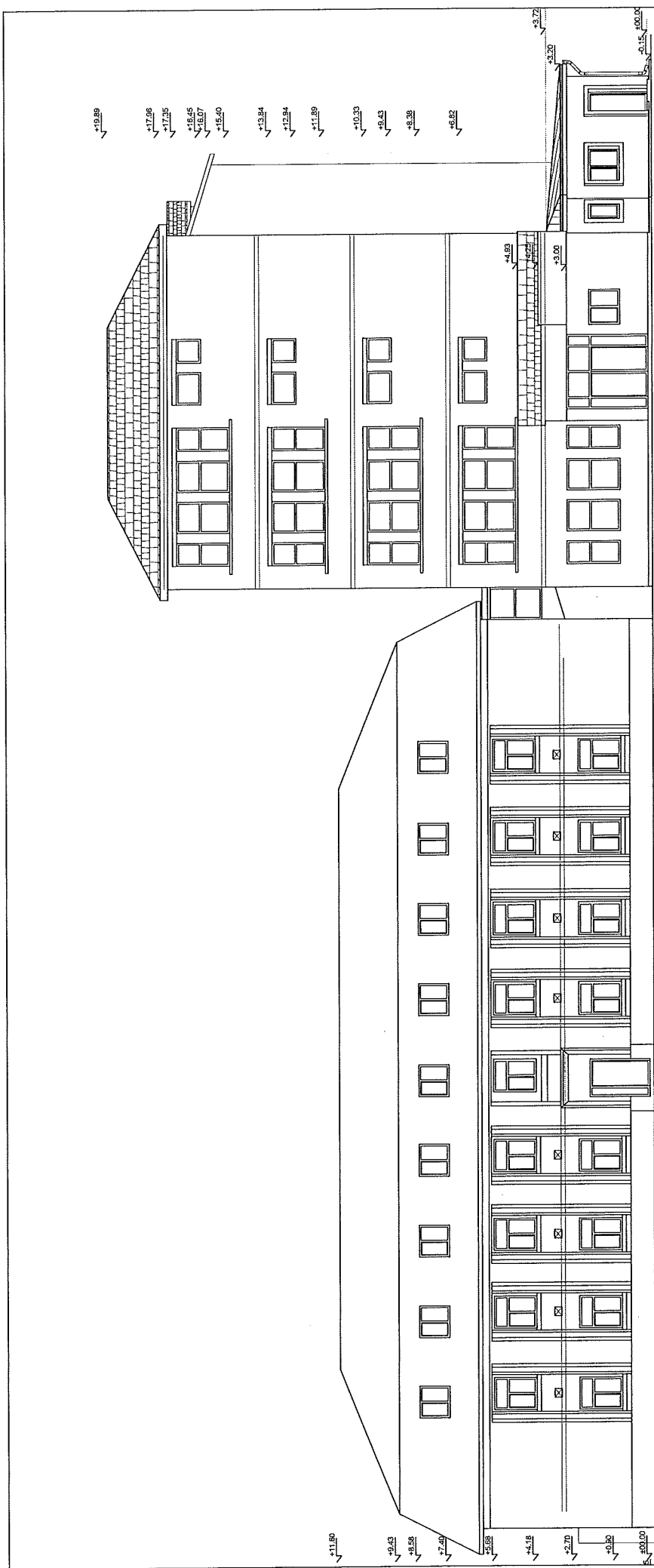

Verficator/espert	Nume	Semnatura	Cerifia	Reforat / Executia nr / data
			Beneficiar	Agenia Nationala Apete Komane - Administatia Bazinului de Apa Buzaa-Ialomita
			Denumire proiect	Proiect Nr.53/2021
				D.T.A.C.
Sef Proiect	arh. Constantinescu M.		Scara	
Proiectant	arh. Constantinescu M.		1:500	
Desenat	arh. Constantinescu M.		Data	
Verificat	arh. Constantinescu M.		12/2021	
				FATADA VEST SIUATIE PROPUSA
				Proiect A17

S.C. CONARH IDEA S.R.L.
10/10/2016

EXTINDERE PARTER CORP C2

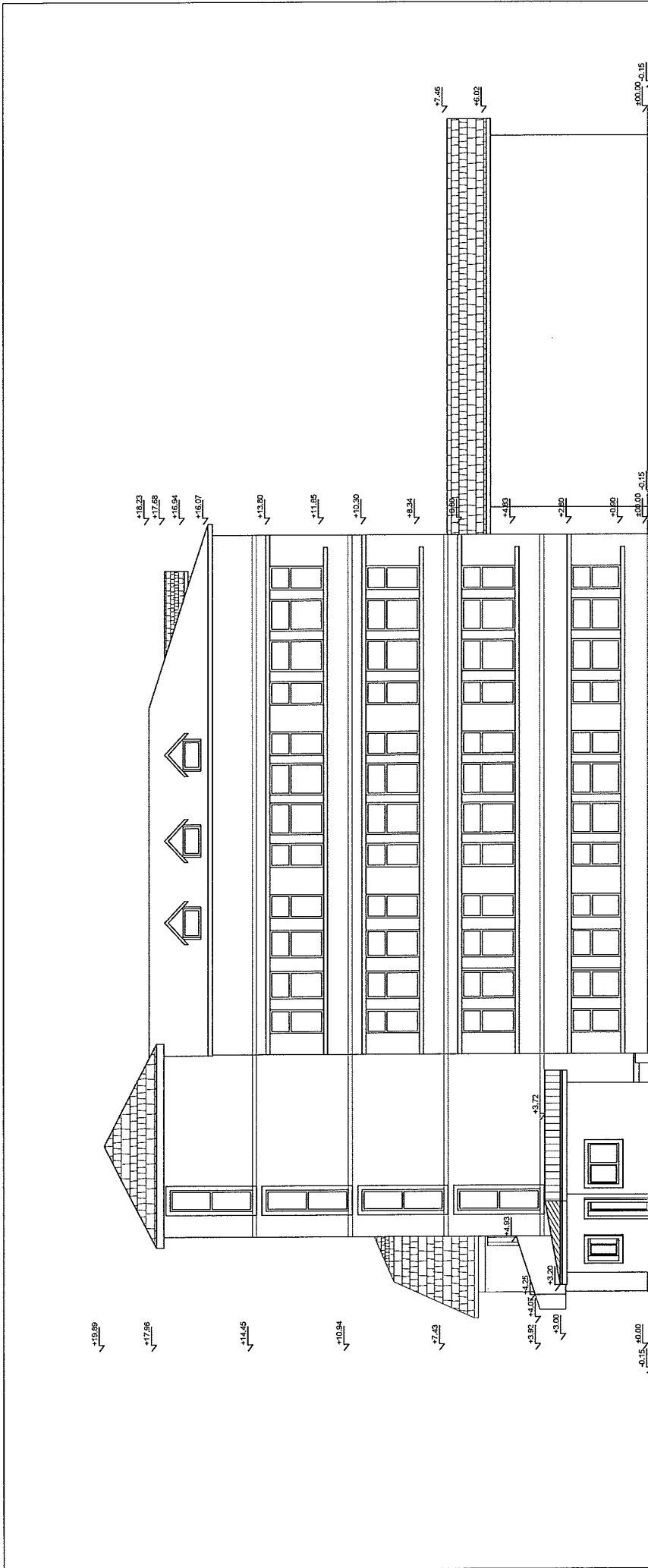

Verificator/Exp. nr / data	Nume	Scantatura	Referat / Expozitie nr / data
	S.C. CONARH IDEA S.R.L.		Agentia Nationala Apete Romane - Administralia Buoihala de Apa Buzau-Ialomita
	J10/1048/2016		Proiect Nr.557/2021
Sef Proiect	arh. Constantinescu M.	Scara	D.T.A.C.
Proiectat	arh. Constantinescu M.	1:500	
Desenat	arh. Constantinescu M.		
Verificat	arh. Constantinescu M.		
			PLAN SUD SITUATIE PROPUSA
			EXTINDERE PARTER CORP C2
			Beneficiar
			Denumire proiect
			Scara
			1:500
			Data:
			12/2021
			PLAN SUD SITUATIE PROPUSA
			Plinusa A.18

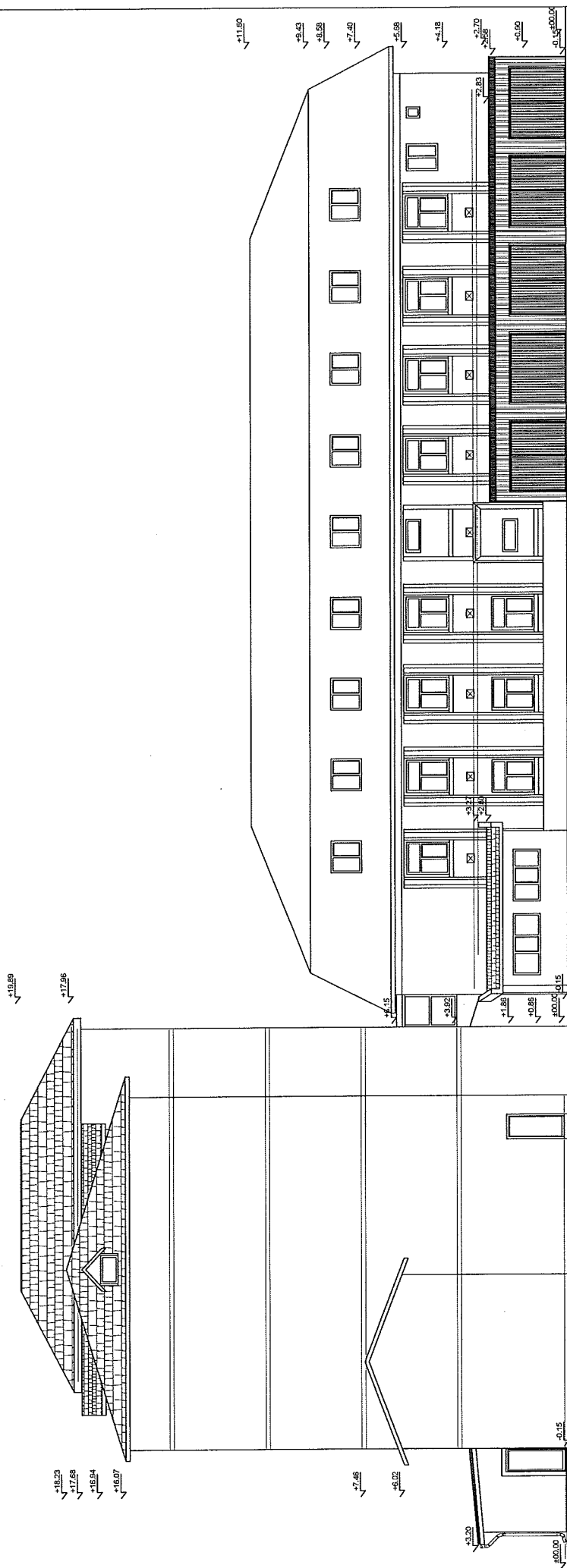

Verficator/expert	Nume	Semnatul	Cerinta Beneficiar	Reform / Extensia nr / data	
				Asocia Naionala Apde Romnia	
Sef Proiect	arh. Constantinescu M	arh. Constantinescu M	arh. Constantinescu M	Proiect Nr.53/2021	
				D.T.A.C.	
Proiectat	arh. Constantinescu M		Scara	EXTINDERE PARTER CORP C2	
Desenat	arh. Constantinescu M		1:500	FATADA EST SITUATIE PROPUSA	
Verificat	arh. Constantinescu M		Data: 12/2021	Alina AI9	
S.C. CONARH IDEA S.R.L.				J10/1048/2016	

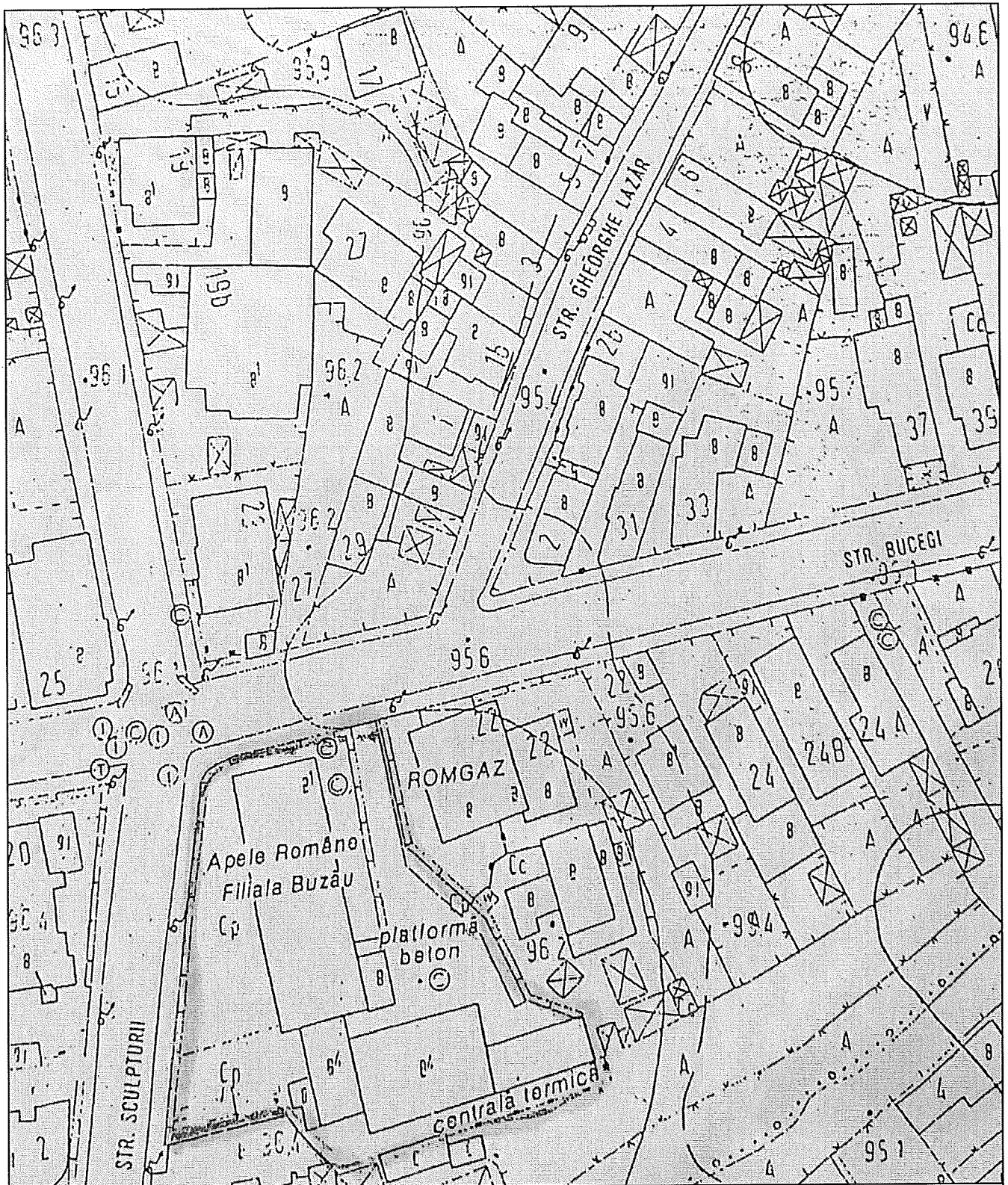

Verificator/expert	Nume	Semnatura	Cerinta	Referat / Expertiza nr / data	
S.C. CONARH IDEA S.R.L. J10/1048/2016			Beneficiar	Agentia Nationala Apele Romane - Administratia Bazinala de Apa Buzau-Ialomita	Proiect Nr.55/2021
			Denumire proiect	EXTINDERE PARTER CORP C2 Municipiul Buzau, str. Bucegi, nr. 20BIS, NC1374	C.U.
Sef Proiect	arh. Constantinescu M.		Scara 1:1.000	PLAN DE INCADRARE IN ZONA	Plansa A01
Proiectat	arh. Constantinescu M.				
Desenat	arh. Constantinescu M.				
Verificat	arh. Constantinescu M.	Data: 11/2021			

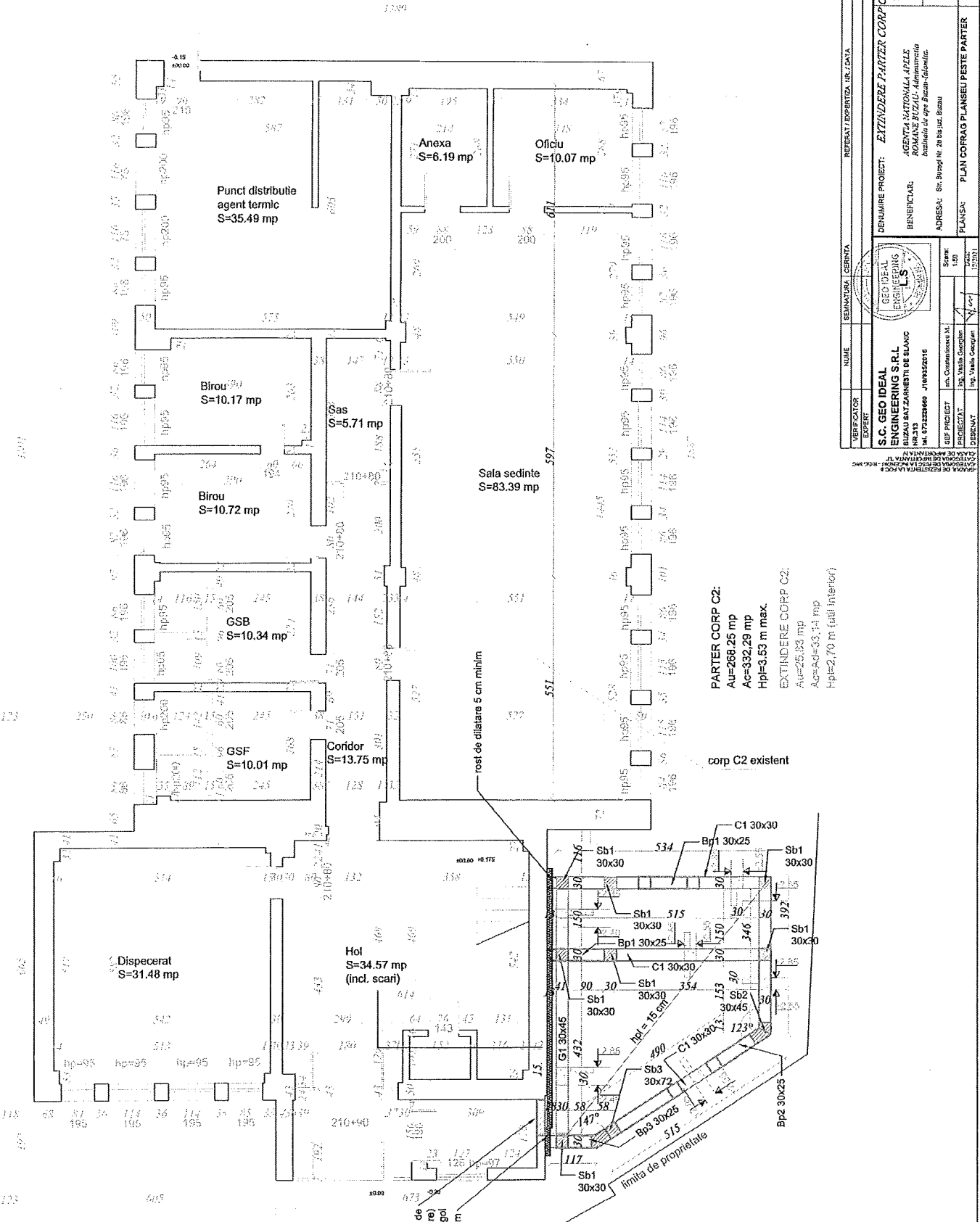

PARTER CORP C2:
 Au=268,25 mp
 Ac=332,29 mp
 Hpl=3,53 m max.

EXTINDERE CORP C2:
 Au=25,83 mp
 Ac=4=33,14 mp
 Hpl=2,70 m (fapt interior)

VERIFICATOR EXPERT	NUME	SEMANTICAL CERINTZA	REZERVAZ DEBENTIZAT	UR CANTA
S.C. GEO IDEAL ENGINEERING S.R.L. BUCURESTI, BULEVARDUL MAREȘTIAN, NR. 105 TEL. 0732323660 - J169452016				
BENEFICIAR PROIECT: EXTINDERE PARTER CORP C2 Proiect nr. 23-12/2021				
BENEFICIAR: AGENTIA NAȚIONALĂ APZEL ROMÂNIA Institutul Național de Apărare a Mediului				
ADRESA: Str. Șosei nr. 20 bis Juc. Buzau				
PLANȘA: PLAN COFFRAG PLANȘEA PEȘTE PARTER				
PROIECTANT: Ing. Valeriu Ciocan VERIFICATOR: Ing. Valeriu Ciocan				
SCALA: 1/50 DATA: 2021				
PROIECT: PLAN COFFRAG PLANȘEA PEȘTE PARTER				
PROIECTANT: Ing. Valeriu Ciocan				
VERIFICATOR: Ing. Valeriu Ciocan				
PROIECTANT: Ing. Valeriu Ciocan				
VERIFICATOR: Ing. Valeriu Ciocan				

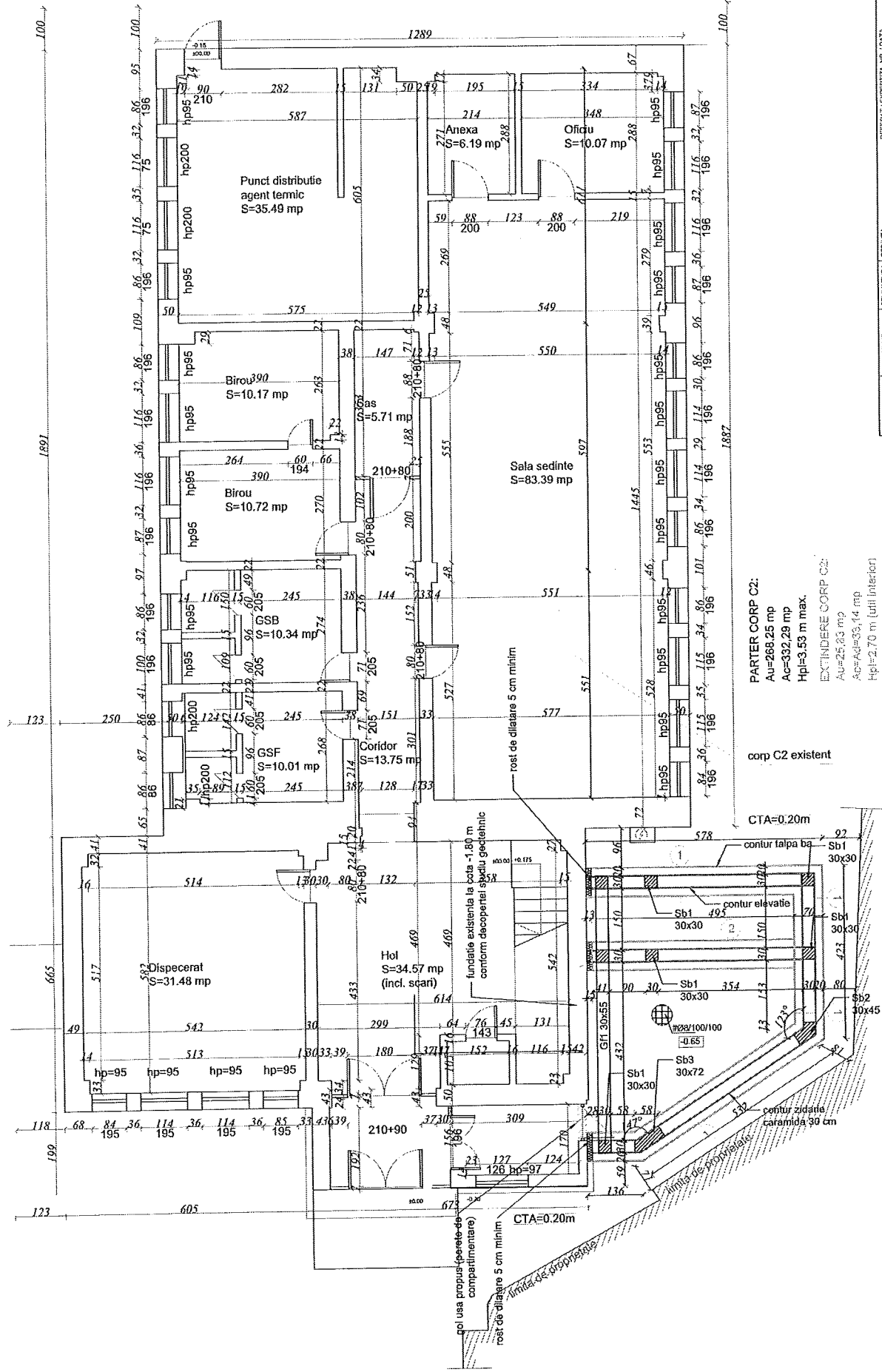

PARTER CORP C2:
 Au=268.25 mp
 Ac=332.29 mp
 Hpl=3.53 m max.
 EXTINDERE CORP C2:
 Au=25.83 mp
 Ac=40=33.14 mp
 Hpl=2.70 m (util interior)

Nota: decompart D1 efectuată la construcția C2 existentă a pus în evidență o fundație continuă din beton cu talpa la adâncimea de -1.80 m față de TN încastrată în stratul de argila prăfoasă gălbui plastic viscoasă tare. În continuare s-a interceptat un strat de piatr nisipos gălbui până la adâncimea de 3.80 m. Pconv pentru o lățime a talpii de fundație B= 0.60 m și o adâncime situată între 1.00 și 3.00 m este situat între valorile 156.20 kPa - 249.16 kPa.

Conform tabel studiului geotehnic anexat, construcția se încadrează în risc geotehnic moderat, categoria geotehnică II. Se recomandă a se realiza fundațiile cu rost de dilatare de minim 5 cm. Fundațiile se vor realiza continuu sub ziduri, cu talpa armată la partea inferioară și elevație la partea superioară.

CONSTRUCȚOR	SEMANTICĂ	CERINȚĂ	REGISTRUL EXPERTIZĂ NR. 1/2024
PROIECTANT	NUME	SEMANTICĂ	CERINȚĂ
DESEINĂTOR	NUME	SEMANTICĂ	CERINȚĂ
S.C. GEO IDEAL ENGINEERING S.R.L. BUCURĂȘTI ZĂRMENI DE ALBANI NR.315 Nr. 17/2024/06/01/08/2016			
DENUMIRE PROIECT: EXTINDEREA PARTII CORP C2			
RENUNȚĂTOR: ACORDAȘ VITKOVLĂ APELE BUCURĂȘTI Asociația de proprietari din cadrul Blocului 104			
ADRESĂ: Șc. Șoselei nr. 28 în Iași, România			
PLANȘA: PLAN FUNDATIILOR CORP C2 EXTINDERE			
SCALA:	1:25	TRAC:	1:25
DATA:	22.12.2024	PROIECTANT:	DR. VILAS CIOBANĂ
PROIECTANT:	DR. VILAS CIOBANĂ	DESEINĂTOR:	DR. VILAS CIOBANĂ
P.T. PLANȘA NR. 1 D.T.A.C. PLANȘA NR. 1			

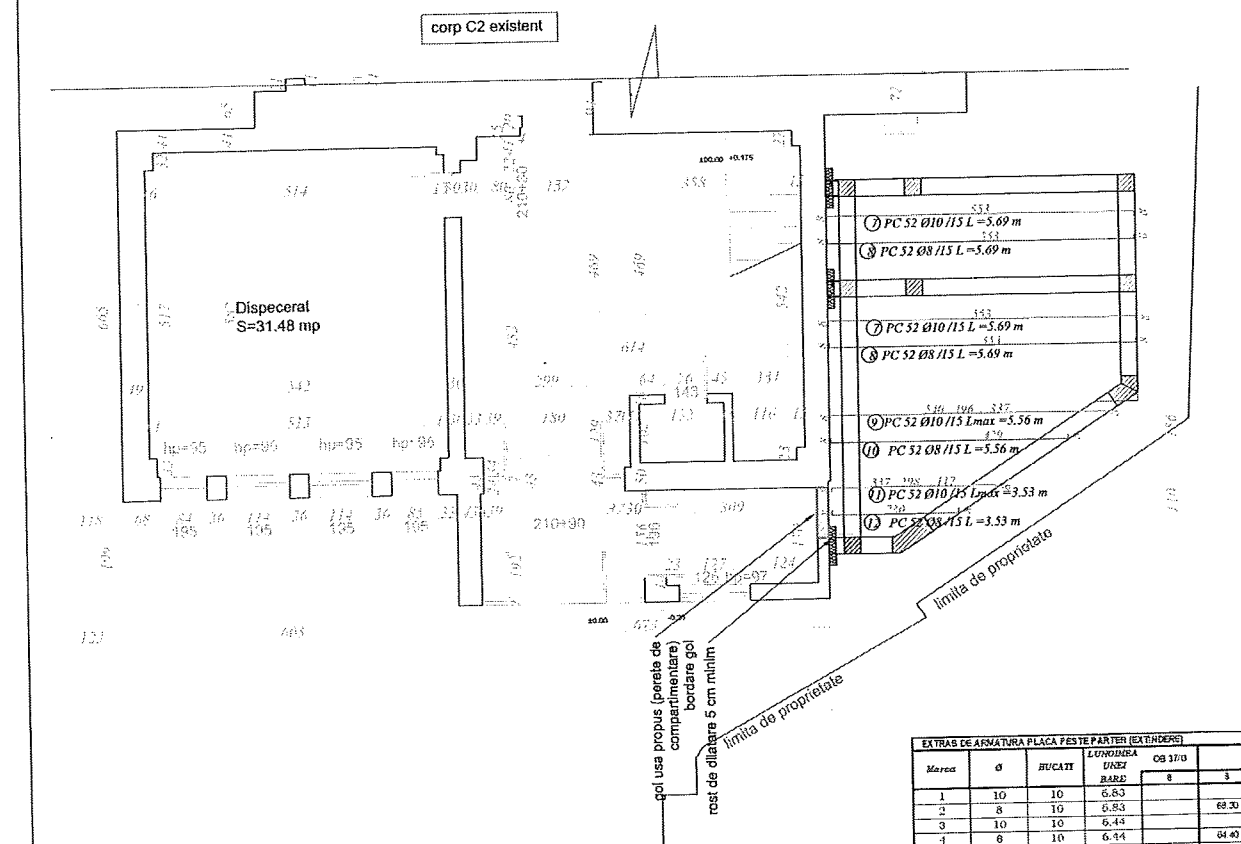
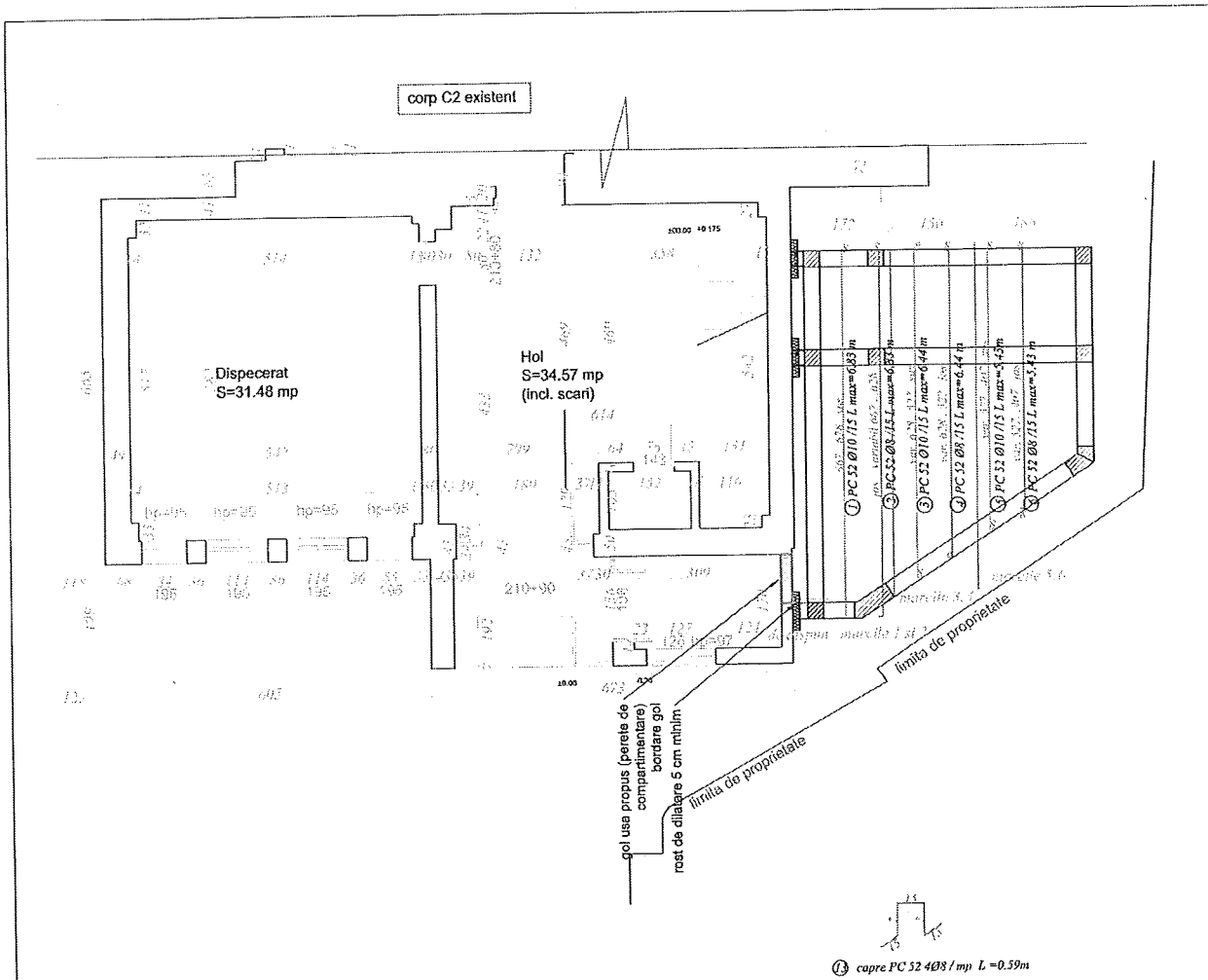

REPERIAT / EXERCITIA NR. 10274

VERIFICATOR: [blank] SEMNATURA: [blank] CERNITA: [blank]

NUME: [blank]

DE NUMIRE PROIECT: **EXTINDERE PARTER CORP C2**

PROIECTANT: **S.C. GEO IDEAL ENGINEERING S.R.L.**

BENEFICIAR: **BUZAU SATZARNETII DE BLANCI**

ADRESA: **Dr. Blugui N. 28 Str. Jui. Buzau**

PLANSA: **ARMARE PLANSEU PESTE PARTER**

SCARA: **1:50**

DATA: **12.2021**

PROIECT NR.: [blank]

PLANSA NR.: **R-05**

SCALA: **1:50**

DATA: **12.2021**

VERIFICATOR: [blank]

SEMNATURA: [blank]

CERNITA: [blank]

NUME: [blank]

DE NUMIRE PROIECT: **EXTINDERE PARTER CORP C2**

PROIECTANT: **S.C. GEO IDEAL ENGINEERING S.R.L.**

BENEFICIAR: **BUZAU SATZARNETII DE BLANCI**

ADRESA: **Dr. Blugui N. 28 Str. Jui. Buzau**

PLANSA: **ARMARE PLANSEU PESTE PARTER**

SCARA: **1:50**

DATA: **12.2021**

PROIECT NR.: [blank]

PLANSA NR.: **R-05**

SCALA: **1:50**

DATA: **12.2021**

capre PC 52 408 / mp L = 0.59m

EXTRAS DE ARMATURA PLACA PESTE PARTER (EXTINDERE)

Marea	Ø	BUCATI	LUNGIMEA DUREE BARB	OS 37/3			
				8	3	10	12
1	10	10	6.83				
2	8	10	6.83		69.30		69.30
3	10	10	6.44			64.40	64.40
4	8	10	6.44				64.40
5	10	12	5.43				65.16
6	8	12	5.43			85.16	
7	10	21	5.09				119.49
8	8	21	5.09			119.49	
9	10	10	5.56				55.60
10	8	10	5.56			55.60	
11	10	7	3.53				24.71
12	8	7	3.53				24.71
13	8	45	0.59				26.55
TOTAL EURODI PZ DIAMETRU	[m]			0.50	274.21	397.06	0.00
MASA PE METRU CAR	[kg]			0.395	0.395	0.517	0.888
MASA PE DIAMETRU	[kg]			0	167.96295	205.39532	0
TOTAL	[kg]						412.51917

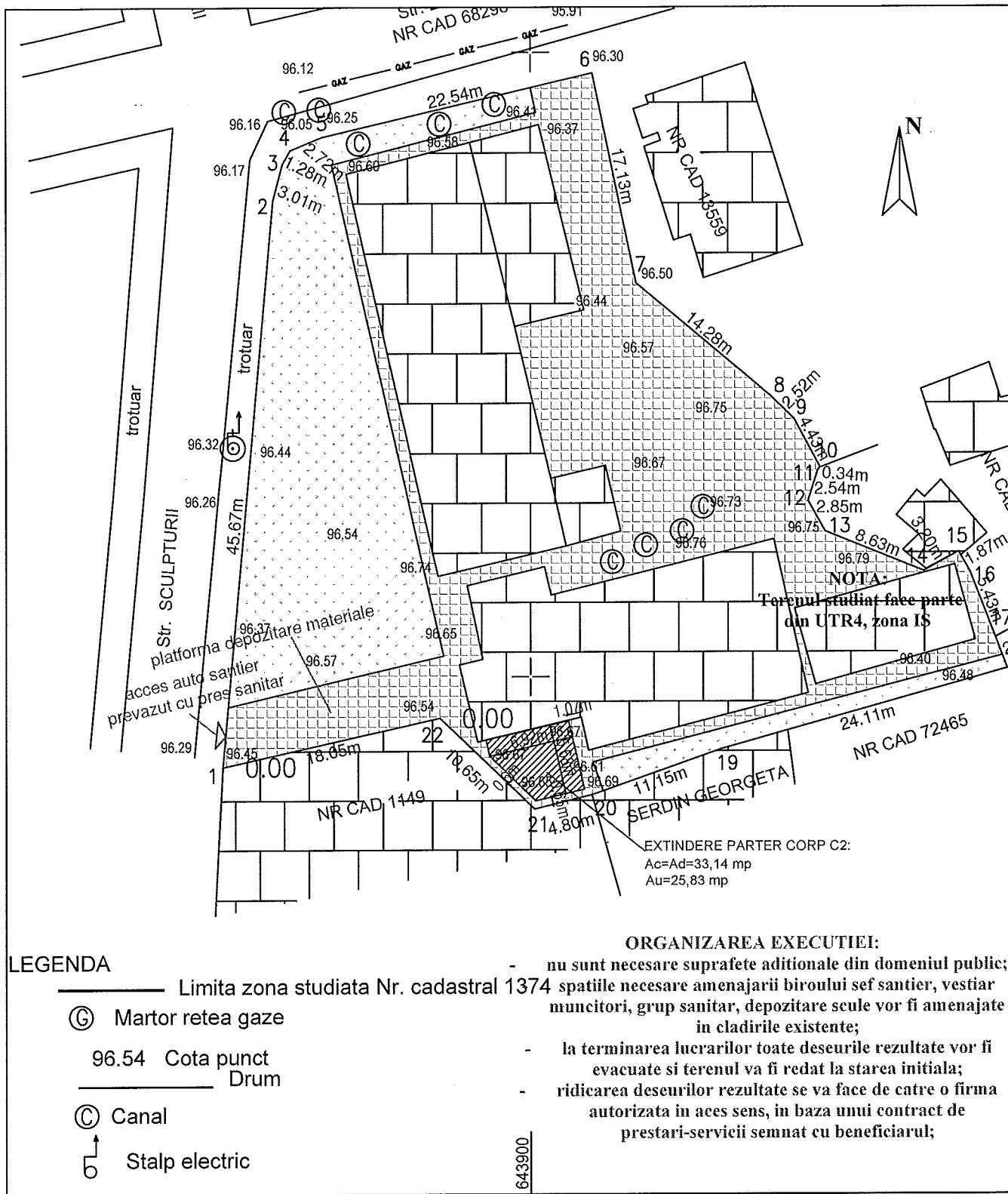

LEGENDA

- Limita zona studiata Nr. cadastral 1374
- ⊙ Martor retea gaze
- 96.54 Cota punct
- Drum
- ⊙ Canal
- ⤴ Stalp electric

ORGANIZAREA EXECUTIEI:

- nu sunt necesare suprafete aditionale din domeniul public;
- spatiile necesare amenajarii biroului sef santier, vestiar muncitori, grup sanitar, depozitare scule vor fi amenajate in cladirile existente;
- la terminarea lucrarilor toate deseurile rezultate vor fi evacuate si terenul va fi redat la starea initiala;
- ridicarea deseurilor rezultate se va face de catre o firma autorizata in acest sens, in baza unui contract de prestari-servicii semnat cu beneficiarul;

Verificator/expert	Nume	Semnatura	Cerinta	Referat / Expertiza nr / data	
S.C. CONARH IDEA S.R.L.	J10/1048/2016		Beneficiar	Agentia Nationala Apele Romane - Administratia Bazinala de Apa Buzau-Ialomita	Proiect Nr.55/2021
			Denumire proiect	EXTINDERE PARTER CORP C2 Municipiul Buzau, str. Bucegi, nr. 20BIS, NC1374	D.T.O.E.
Sef Proiect	arh. Constantinescu M.		Scara 1:500	PLAN DE ORGANIZARE A EXECUTIEI	Plansa OS-1
Proiectat	arh. Constantinescu M.		Data: 11/2021		
Desenat	arh. Constantinescu M.				
Verificat	arh. Constantinescu M.				

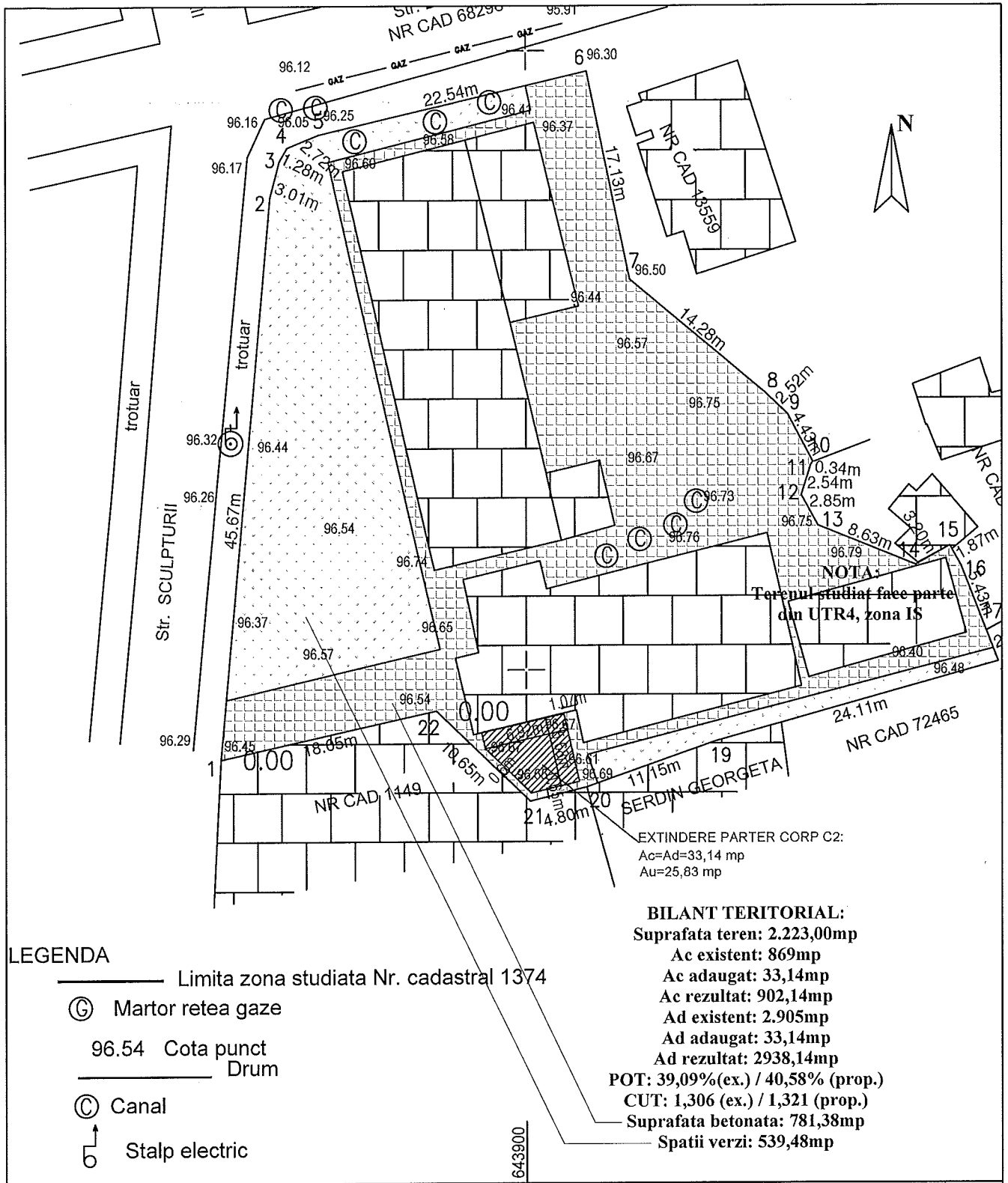

LEGENDA

- Limita zona studiată Nr. cadastral 1374
- ⊙ Martor rețea gaze
- 96.54 Cota punct
- Drum
- ⊙ Canal
- ⤴ Stalp electric

Verificator/expert	Nume	Semnatura	Cerinta	Referat / Expertiza nr / data	
S.C. CONARH IDEA S.R.L. J10/1048/2016			Beneficiar	Agentia Nationala Apele Romane - Administratia Bazinala de Apa Buzau-Ialomitia	Proiect Nr.55/2021
			Denumire proiect	EXTINDERE PARTER CORP C2 Municipiul Buzau, str. Bucegi, nr. 20BIS, NC1374	D.T.A.C.
Sef Proiect	arh. Constantinescu M.		Scara	PLAN DE SITUATIE	Plansa A02
Proiectat	arh. Constantinescu M.		1:500		
Desenat	arh. Constantinescu M.		Data:		
Verificat	arh. Constantinescu M.		11/2021		

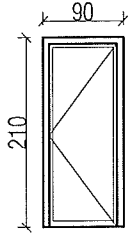
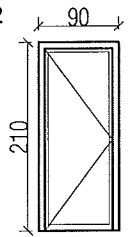
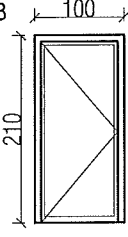
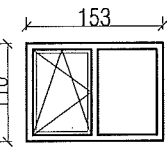
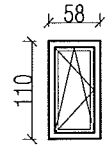
<p>U1</p>  <p>1buc.</p>	<p>U1 - cu usa tip ghiseu</p> <p>U1 - 1,89mp Total: 3,78mp Material: PVC alb (cu geam sablat la usa tip ghiseu)</p>
<p>U2</p>  <p>2buc.</p>	<p>U2 - 1,89mp Total: 3,78mp Material: PVC alb</p>
<p>U3</p>  <p>1buc.</p>	<p>U3 - 2,1mp Total: 2,1mp Material: PVC alb</p>
<p>F1</p>  <p>2buc.</p>	<p>F1 - 1,69mp Total: 3,38mp Material: PVC alb Plasa insecte: NU</p>
<p>F2</p>  <p>1buc.</p>	<p>F2 - 0,64mp Total: 0,64mp Material: PVC alb Plasa insecte: NU</p>
<p>NOTA: elementele de tamplarie sunt privite din exterior</p>	

Verificator/expert	Nume	Semnatura	Cerinta	Referat / Expertiza nr / data	
<p>S.C. CONARH IDEA S.R.L. J10/1048/2016</p>			Beneficiar	Agentia Nationala Apele Romane - Administratia Bazinala de Apa Buzau-Ialomita	Proiect Nr.55/2021
			Denumire proiect	EXTINDERE PARTER CORP C2 Municipiul Buzau, str. Bucegi, nr. 20BIS, NC1374	P.T.-D.E.
Sef Proiect	arh. Constantinescu M.		Scara	<p>TABLOU DE TAMPLARIE</p>	<p>Plansa TT1</p>
Proiectat	arh. Constantinescu M.		-		
Desenat	arh. Constantinescu M.		Data:		
Verificat	arh. Constantinescu M.		12/2021		

INSTRUCTIUNI PENTRU OFERTANTI

Tip anunt : Anunt publicitar

Tip Legislatie: Legea nr. 98/23.05.2016

Consultare de piata

S-a organizat o consultare de piata: Nu

Sectiunea I Autoritatea contractanta

I.1) Denumire si adrese

Administratia Bazinala de Apa Buzau Ialomita

Cod de identitate fiscala: 23706189,

Adresa:Strada: Bucegi, nr. 20 bis, Sector: - Judet: Buzau,

Localitate:Buzau,

Cod NUTS: RO222 Buzau, Cod Postal:120208,

Tara:Romania,

E-mail:dispecer@daib.rowater.ro; alina.burhala@daib.rowater.ro,

Telefon:+40 0238725447

Fax:+40 0238427237

Persoana de contact Alina-Gabriela BURHALA,

Adresa profilului cumparatorului (URL)www.e-licitatie.ro

I.2) Achizitie comuna

Contractul implica o achizitie comuna Nu .

Contractul este atribuit de un organism central de achizitie Nu .

I.3) Comunicare

Numar de zile pana la care se pot solicita clarificari inainte de data limita de depunere a ofertelor /candidaturilor: 5

Informatii suplimentare pot fi obtinute de la: adresa mentionata mai sus

Ofertele, candidaturile sau cererile de participare trebuie depuse la: adresa mentionata mai sus

I.4) Tipul autoritatii contractante

Minister sau orice alta autoritate nationala sau federala.

I.5) Activitate principala

Altele- Gospodarirea apelor

Sectiunea II Obiectul contractului

II.1 Obiectul achizitiei

II.1.1) Titlu: „Extindere parter corp C2- sediu A.B.A. Buzau-Ialomita”

II.1.2) Cod CPV Principal: 45262800-9 – lucrari de extindere a cladirilor;

II.1.3) Tip de contract: Încheierea unui contract de executie lucrari

II.1.4 Descrierea succinta a contractului sau a achizitiei/achizitiilor

Intrucat la nivelul sediului A.B.A. Buzau-Ialomita s-a infiintat biroul Registratura in cadrul compartimentului Administrativ, iar spatiul destinat provizoriu nu este localizat corespunzator, este necesara extinderea parterului corpului C2 cu rolul de a gazdui registratura si magazine de materiale.

A.C. va raspunde in mod clar si complet tuturor solicitarilor de clarificari in a 4-a zi inainte de data limita stabilita pentru depunerea ofertelor prin publicarea pe site-ul institutiei, la adresa: <http://buzau-ialomita.rowater.ro/anunturi/anunturi-achizitii-publice/>

Numarul de zile pana la care se pot solicita clarificari inainte de data limita de depunere a ofertelor/candidaturilor: **5**

Valoarea estimată **168.050 lei (fără TVA)**

II.1.6) Impartire in loturi: NU

II.2 Descriere

II.2.1) Cantitatea totală sau domeniul

Este solicitata executia de lucrari de **extindere a cladirilor, „Extindere parter corp C2- sediu A.B.A. Buzau-Ialomita”**

II.2.2 Cod CPV 45262800-9 – lucrari de extindere a cladirilor;

II.2.3 Locul de executare:

RO 222 Buzau

II.2.4 Descrierea achizitiei publice

Executia de lucrari de **extindere a cladirilor, „Extindere parter corp C2- sediu A.B.A. Buzau-Ialomita”**

II.2.5 Criterii de atribuire – pretul cel mai scazut

II.2.7 Durata contractului, concesiunii, a acordului-cadru sau a sistemului dinamic de achizitii

Durata in luni: **3**

Durata in zile: **90**

Contractul se reinnoieste: **nu**

II.2.10 Informatii privind variantele

Vor fi acceptate variante: **Nu**

II.2.11 Informatii privind optiunile

Optiuni: **Nu**

II.2.12 Informatii privind cataloagele electronice

Ofertele trebuie sa fie prezentate sub forma de cataloage electronice sau sa includa un catalog electronic: **Nu**

II.2.13 Informatii despre fondurile Uniunii Europene: nu este cazul

Tip de finantare: **Surse proprii**

II.3 Ajustarea pretului contractului: nu

Sectiunea III Informatii juridice, economice, financiare si tehnice

III.1) CONDITII DE PARTICIPARE:

III.1.1.a) Situatia personala a candidatului sau ofertantului

Ofertantii, tertii sustinatori si subcontractantii nu trebuie sa se regaseasca în situatiile prevazute la art.164, 165, 167 din Legea nr.98/2016.

Modalitatea prin care poate fi demonstrata îndeplinirea cerintei: SE VA COMPLETA Formularul 4A, Formularul 4B si Formularul 4C de catre operatorii economici participanti la procedura de atribuire cu informatiile aferente situatiei lor. Alaturi de Formularele mai sus mentionate se vor prezenta si Documentele justificative care probeaza îndeplinirea celor asumate prin completarea acestora. Aceste documente pot fi:

a) certificate de atestare fiscala privind lipsa datoriilor restante cu privire la plata impozitelor, taxelor sau a contributiilor la bugetul general consolidat (buget local, buget de stat etc.) la momentul prezentarii;

b) cazierul judiciar al operatorului economic si al membrilor organului de administrare, de conducere sau de supraveghere al respectivului operator economic, sau a celor ce au putere de reprezentare, de decizie sau de control în cadrul acestuia, asa cum rezulta din certificatul constatator emis de ONRC / actul constitutiv;

c) dupa caz, documente prin care se demonstreaza faptul ca operatorul economic poate beneficia de derogarile prevazute la art. 166 alin. (2), art. 167 alin. (2), art. 171 din Legea 98/2016 privind achizitiile publice;

d) alte documente edificatoare, dupa caz.

2. Se va completa Declaratia privind neincadrarea in situatiile prevazute la art.59 si art. 60 din Legea 98/2016 (Formularul nr. 6).

Conform art.63 alin.1 din Legea nr.98/2016 coroborat cu art. 21 alin.5 din HG nr.395/2016, persoanele cu functii de decizie din cadrul autoritatii contractante in ceea ce priveste organizarea, derularea si finalizarea procedurii de achizitie sunt: ing. Adriana Petcu - director, ing. Marilena Stoian – director Tehnic Exploatare, Mentenanta a ISNGA si Investitii, ec. Constantin-Cristian Stroe – director economic, ing. Alina-Gabriela Burhala – Sef Birou Achizitii Materiale Lucrari si Servicii, ec. Giorgiana Dumitru – Biroul Achizitii Materiale, Lucrari si Servicii, jr. Denisa-Marilena Trifan – Sef Birou Juridic, ing. Alina Porceanu - Sef Serviciu Exploatare, ing. Tina Andronic – Serviciul Exploatare, ing. Catalin Botea – Serviciul FSTUICI, ec. Silvia Pitigoi – Sef Compartiment Financiar, Danut Marinescu – ec. Birou Contabilitate.

In cazul operatorilor economici straini se vor prezenta documente echivalente emise in conformitate cu legislatia aplicabila in tara de rezidenta.

III.1.1.b) Capacitatea de exercitare a activitatii profesionale

Informatii si formalitati necesare pentru evaluarea respectarii cerintelor mentionate:

Operatorii economici ce depun oferta trebuie sa dovedeasca o forma de înregistrare în condițiile legii din tara de rezidenta, din care sa reiasa ca operatorul economic este legal constituit, ca nu se afla în niciuna dintre situatiile de anulare a constituirii precum si faptul ca are capacitatea profesionala de a realiza activitatile care fac obiectul contractului.

Ofertantul va prezenta certificatul constatator/extrasul de registru din care trebuie sa rezulte: a) obiectul de activitate al ofertantului (obiectul contractului trebuie sa aiba corespondent in CAEN din certificatul constatator emis de ONRC); b) starea ofertantului; c) persoanele care reprezinta ofertantul in relatia cu tertii.

III.1.2) Capacitatea economica si financiara

III.1.3.a) Capacitatea tehnica si/sau profesionala

Lista principalelor lucrari executate in ultimii 5 (cinci) ani, calculati pana la data limita de depunere a ofertelor din care trebuie sa rezulte ca ofertantul a executat lucrari similare in valoare de cel putin **168050** lei fara TVA.

Lista va cuprinde: valori, perioade executie, beneficiari etc.

Modalitatea de indeplinire a experientei similare: Se completeaza Formularul 7 si Formularul 8

De asemenea se vor anexa documente suport care sa confirme prestarea serviciilor declarate in Formularul 7.

Ofertantul clasat pe locul I in clasamentul intermediar intocmit la finalizarea evaluarii ofertelor va prezenta pentru sustinerea experientei similare: certificate/ documente emise sau contrasemnate de o autoritate ori de catre clientul beneficiar.

III.1.3.b) Standarde de asigurare a calitatii si de protectie a mediului: Nu

III.1.5) Informatii privind contractele rezervate: Nu

III.1.6) Depozite valorice si garantii solicitate:

III.1.6.a) Garantie de participare: -

III.1.6.b) Garantie de buna executie:

Executantul se obliga sa constituie garantia de buna executie in cuantum de 5% din valoarea fara TVA a contractului, in termen de 5 zile lucratoare de la data semnarii acestuia, in conditiile art. 40 din HG 395/2016 - Normele de aplicare ale Legii nr. 98 din 19.05.2016 privind achizitiile publice.

III.1.8) Forma juridica pe care o va lua grupul de operatori economici caruia i se atribuie contractul:

Asociere conform art. 53. din Legea privind achizitiile publice nr 98/2016.

III.1.9) Legislatia aplicabila:

a) Legea privind achizitiile nr 98/2016;

b) Legea privind remediile si caile de atac in materie de atribuire a contractelor de achizitie publica, a contractelor sectoriale si a contractelor de concesiune de lucrari si concesiune de servicii, precum si pentru organizarea si functionarea Consiliului National de Solutionare a Contestatiilor nr 101/2016;

c) www.anap.gov.ro;

d) HG 395/2016 cu modificarile si completarile ulterioare.

III.2) CONDITII REFERITOARE LA CONTRACT:

III.2.1) Prestarea serviciilor in cauza este rezervata unei anumite profesii: Nu

III.2.2) Executarea contractului este supusa altor conditii speciale: Nu

III.2.3) Informatii privind personalul responsabil cu executarea contractului:

Obligatie de a preciza numele si calificarile profesionale ale angajatilor desemnati pentru executarea contractului: Nu

Sectiunea IV Procedura

IV.1 Descriere

IV.1.1 Tipul procedurii si modalitatea de desfasurare: Achizitie directa cu depunerea ofertei la sediul autoritatii contractante

IV.1.1.a) Modalitatea de desfasurare a procedurii de atribuire: Offline

IV.1.1.b) Tipul Procedurii: Achizitie directa

IV.1.3 Informatii privind un acord-cadru sau un sistem dinamic de achizitii:

IV.1.6 Informatii despre licitatie electronica

Se va organiza o licitatie electronica: Nu

IV.1.8 Informatii despre Acordul privind achizitiile publice (AAP)

Achizitia intra sub incidenta acordului privind contractele de achizitii publice: Nu

IV.2 Informatii administrative

IV.2.1 Publicare anterioara privind aceasta procedura Nu

Numarul anuntului de intentie din vechiul sistem: -

IV.2.4 Limbile in care pot fi depuse ofertele sau cererile de participare: Romana

Moneda in care se transmite oferta financiara: RON

IV.2.6 Perioada minima pe parcursul careia ofertantul trebuie sa isi mentina oferta 90 zile (de la data limita de depunere a ofertei).

IV.4 Prezentarea ofertei

IV.4.1 Modul de prezentare al propunerii tehnice

Oferta se va elabora in conformitate cu prevederile legale privind achizitiile publice de lucrari, precum si cu cerintele din Caietul de sarcini. Ofertantul va prezenta: descrierea detaliată a caracteristicilor tehnice esențiale ale materialelor ce urmează a fi puse în operă însoțită, dacă este cazul, de agremente tehnice.

Lista cu cantități de lucrări pe categorii de lucrari va conține:

a) centralizatorul cheltuielilor, pe obiectiv (formularul F1);

b) centralizatorul cheltuielilor pe categorii de lucrări, pe obiecte (formularul F2);

c) listele cu cantitățile de lucrări pe categorii de lucrări (formularul F3)

d) lista cuprinzând consumurile resurse materiale (formularul C6);

e) lista cuprinzând consumurile cu mâna de lucru (formularul C7);

f) lista cuprinzând consumurile de ore funcționare a utilajelor de construcții (formularul C8);

g) lista cuprinzând consumurile privind transporturile (formularul C9).

Propunerea tehnica elaborata de ofertant va respecta în totalitate cerintele prevazute în caietul de sarcini, trebuie sa reflecte asumarea de catre ofertant a tuturor cerintelor/obligatiilor prevazute în Caietul de sarcini. Ofertantului i se solicita sa aiba un Responsabil Tehnic cu Executia lucrarii, cu atestat RTE, in baza contractului de munca sau contractului de prestri servicii incheiat cu acesta.

Executia lucrailor se va desfasura cu personal de specialitate, cu contract de munca si abilitat pentru fiecare categorie de lucrare. Cerintele impuse prin caietul de sarcini vor fi considerate ca fiind minimale si trebuie indeplinite de toti ofertantii.

Propunerea tehnica va conține si:

- Declarație privind respectarea legislației de mediu, în domeniul social și al relațiilor de muncă.

În cazul unei asocieri, aceasta declarație va fi prezentată în numele asocierii de către asociatul desemnat lider. Se vor respecta condițiile de mediu, social și cu privire la relațiile de muncă pe toată durata de îndeplinire a contractului de lucrări. Prin Propunerea tehnică, Ofertantul se angajează să respecte reglementările legale în domeniul mediului, social și al relațiilor de muncă, ce se aplică la locul în care se execută lucrările și care rezultă din legi, regulamente, decrete și decizii, atât la nivel național (România) cât și la nivelul Uniunii Europene precum și din convențiile colective sau tratate, convenții și acorduri internaționale, cu condiția ca aceste norme precum și aplicarea acestora să fie în conformitate cu legislația Uniunii Europene (formular nr. 4). Informații detaliate privind reglementările care sunt în vigoare la nivel național și se referă la condițiile de muncă și protecția muncii, securității și sănătății în muncă, se pot obține de la Inspectoratul Muncii sau pe site-ul <http://www.inspectmun.ro/legislatie/legislatie.html>.

Informații privind reglementările care sunt în vigoare la nivel național și se referă la condițiile de mediu, se pot obține de la Agenția Națională pentru Protecția Mediului sau de pe site-ul: <http://www.anpm.ro/web/guest/legislatie>.

- Formularul de contract însoțit de ofertant prin semnatura și stampila.

Ofertantul va preciza lista documentelor din oferta care sunt confidențiale, protejate de un drept de proprietate intelectuală sau secret comercial. Lipsa acestor indicații clare și distincte presupune ca documentele nu sunt confidențiale.

- Specificațiile tehnice aferente caietului de sarcini reprezintă cerințe minimale referitoare la nivelul calitativ, tehnic și de performanță, scop în care soluțiile oferite în cadrul propunerii tehnice pot face referire la atingerea unor niveluri superioare.

IV.4.2 Modul de prezentare al propunerii financiare

Propunerea financiară va fi întocmită în conformitate cu formularul din documentație (Formularul 10). Termenul de valabilitate al ofertei va fi: de cel puțin 90 de zile de la termenul limită de depunere a ofertelor.

Propunerea financiară va fi structurată separat, pentru fiecare lucrare în parte, precum și cheltuielile indirecte și profitul. Prețul materialelor care intră în opera din cadrul Listelor cantităților de lucrări va fi corelat cu specificațiile tehnice din cadrul propunerii tehnice a caietelor de sarcini pe specialități, astfel încât fiecare ofertant va ține seama la alegerea prețului ca fiecare material să corespundă cerințelor de calitate descrise în cadrul fișelor tehnice de produs, din cadrul agrementelor tehnice.

Oferta are caracter ferm și obligatoriu, din punct de vedere al conținutului, pe toată durata de valabilitate.

IV.4.3 Modul de prezentare al ofertei

La întocmirea ofertelor, ofertanții trebuie să respecte cerințele menționate în Instrucțiunile pentru ofertanți. Formularele și declarațiile prevăzute în cadrul documentației de atribuire trebuie completate în mod corespunzător. Formularele, declarațiile și certificatele prevăzute trebuie semnate, în original, de persoanele sau instituțiile autorizate.

Pe parcursul aplicării procedurii de atribuire, autoritatea contractantă are dreptul de a solicita certificatele/documentele edificatoare care probează/confirma îndeplinirea cerințelor de calificare, clarificări și, după caz, completări ale documentelor prezentate de ofertanți pentru demonstrarea îndeplinirii cerințelor stabilite prin criteriile de calificare sau pentru demonstrarea conformității ofertei cu cerințele solicitate.

Toate documentele prezentate în cadrul procedurii ce sunt emise în limba română vor fi prezentate în original/copie lizibile cu mențiunea "conform cu originalul", după caz. Toate documentele prezentate în cadrul Achiziției ce sunt emise în altă limbă decât română, vor fi prezentate în original / copie lizibile cu mențiunea "conform cu originalul", însoțite de traducerea autorizată în limba română a acestora. În interpretarea ofertei, limba română va prevala.

Ofertele se vor depune, până la data **limită de depunere a ofertelor specificată în anunțul publicitar și vor fi înaintate:**

- fie prin scrisoare recomandata cu confirmare de primire (serviciu postal oficial) catre: **Administratia Nationala "Apele Romane"- Administratia Bazinala de Apa Buzau-lalomita**, Municipiul Buzău, str. Bucegi, nr. 20bis, cod postal 120208.
- fie livrate printr-un serviciu de curierat la adresa de mai sus;
- fie livrate personal la adresa mentionata mai sus, in baza scrisorii de înaintare a ofertei (Formularul nr.1A).

Nota:

Pentru a evita pierderea sau deteriorarea documentelor, ofertantii sunt rugati sa întreprinda demersurile necesare pentru a depune ofertele exact la adresa mentionata mai sus.

Pe plicul exterior se vor scrie urmatoarele informatii:

a) adresa unde trebuie depuse ofertele: **Administratia Nationala "Apele Romane"- Administratia Bazinala de Apa Buzau-lalomita**, Municipiul Buzău, str. Bucegi, nr. 20bis, jud. Buzau, cod postal 120208.

b) Oferta depusa pentru: „**Extindere parter corp C2- sediu A.B.A. Buzau-lalomita**”

c) cuvintele "A nu se deschide înaintea sesiunii de deschidere a ofertelor, respectiv la data **24.05.2022, ora 13.00**";

d) numele ofertantului (în cazul unei asocieri, se va indica întreaga denumire a acestuia, nu numai cea a lider-ului).

Pachetul sigilat, continand oferta, va cuprinde urmatoarele categorii de documente, care trebuie trimise autoritatii contractante in plicuri distincte, sigilate, marcate corespunzator:

1. Documente de Calificare;
2. Propunerea Tehnica;
3. Propunerea Financiara.

Ofertantul are obligatia de a întocmi un Opis al documentelor incluse în oferta, care va fi introdus în volumul/coletul/plicul continând Documentele de calificare. Documentele vor fi prezentate în ordinea mentionata în prezenta Instructiunile pentru ofertanti si vor fi îndosariate, iar paginile trebuie sa fie numerotate, stampilate si semnate de catre persoana desemnata ca reprezentant împuternicit sa semneze oferta.

Pachetul sigilat, continând oferta, va fi însotit in mod obligatoriu de:

- scrisoarea de înaintare a ofertei - Formularul nr.1A;

Nu se acceptă oferte alternative.

Neprezentarea propunerii tehnice și/sau financiare are ca efect descalificarea ofertantului.

Data limita pentru depunerea ofertei: 24.05.2022, ora: 12.00.

- Riscurile transmiterii ofertei, inclusiv forța majoră, cad în sarcina operatorului economic.
- Oferta depusă la o altă adresă a autorității contractante decât cea stabilită sau după expirarea datei si orei limită pentru depunere este considerată întârziată și se returnează nedeschisă.

Data, ora și locul deschiderii ofertei: 24.05.2022, ora: 13.00 la sediul - Administratiei Bazinale de Apa Buzau-lalomita din Municipiul Buzău, str. Bucegi, nr. 20bis, jud. Buzau, cod postal 120208.

Modul de lucru al comisiei de evaluare se va desfasura in conformitate cu Sectiunea a 9 a din HG 395/2016.

- **Ofertantii au obligatia de a vizita amplasamentul si daca este cazul, pot face observatii si pot cere lamuriri, prin solicitari de clarificari.**

Raspunsul la eventualele solicitari de clarificari va fi postat la adresa:

<http://buzau-lalomita.rowater.ro/anunturi/anunturi-achizitii-publice/>

De asemenea, achizitorul va pune la dispozitia ofertantului documentatia tehnico-economica a dosarului de proiectare pentru analiza si consultare, la sediul A.B.A Buzau-lalomita. Nu se vor deconta lucrari ulterioare rezultate ca urmare a neconcordantelor dintre masuratorile transmise de catre autoritatea contractanta si masuratorile efectuate de catre

ofertant (ofertanti) sau orice alt tip de neconcordante, riscul aparținând în totalitate ofertantului.

Secțiunea VI Informații suplimentare

VI.1 Această achiziție este periodică: Nu

Programul estimat de publicare a anunțurilor viitoare : -

VI.2 Informații privind fluxurile de lucru electronice

Se va utiliza sistemul de comenzi electronice: Nu

Se va accepta facturarea electronică: Nu

Se vor utiliza plățile electronice: Nu

VI.3 Informații suplimentare

Modul de departajare a ofertelor:

În cazul în care vor exista două sau mai multe oferte care conțin, în cadrul propunerii financiare același preț și sunt clasate pe primul loc, autoritatea contractantă va solicita ofertanților care au oferit cel mai mic preț o nouă propunere financiară sub formă de clarificări de documente, care conțin noi prețuri, caz în care contractul va fi atribuit ofertantului a cărui nouă propunere financiară are prețul cel mai scăzut.

VI.4 Proceduri de contestare

VI.4.1 Organismul de soluționare a contestațiilor

Consiliul Național de Soluționare a Contestațiilor

Adresa: Str. Stavropoleos nr. 6, sector 3; Localitate: București; Cod Postal: 030084; Țară:

România; Codul NUTS: RO321 București;

Adresa de e-mail: office@cnsr.ro; Nr de telefon: +40 213104641; Adresa web a sediului principal al autorității/entității

contractante(URL) <http://www.cnsr.ro>;

VI.4.3 Procedura de contestare

Precizări privind termenul (termenele) pentru procedurile de contestare:

Termenele de exercitare a căilor de atac sunt prevăzute în Legea nr. 101/2016

VI.4.4 Serviciul de la care se pot obține informații privind procedura de contestare

ABA Buzău Ialomița – Biroul Juridic

Adresa: Str. Bucegi, nr.20 bis

Localitate: Buzău,

Cod NUTS RO222 Buzău,

Cod Postal: 120208,

Țară: România,

E-mail: dispecer@daib.rowater.ro,

Telefon: +40 0238725447, Fax: +40 0238427237

Adresa web a sediului principal al autorității/entității contractante(URL)

<http://buzau-ialomita.rowater.ro/>

DIRECTOR,

Ing. Adriana PETCU

DIRECTOR Tehnic Exploatare Mentenanta a ISNGA si Investitii,

Ing. Marilena STOIAN

Sef Serviciu Exploatare si Mentenanta a I.S.N.G.A.

Ing. Alina PORCEANU

SEF BIROU AMLS,

Ing. Alina-Gabriela BURHALA

Birou AMLS,

Ec. Giorgia DUMITRU

FORMULARE CUPRINS

1. **Formular nr. 1A** - Scrisoare de înaintare
2. **Formular nr. 2B** – Garantie de bună execuție
3. **Formular nr. 4** – privind respectarea reglementarilor obligatorii în domeniile mediului, social și al relațiilor de muncă, precum și cele referitoare la condițiile de muncă și de protecția muncii
4. **Declaratie privind eligibilitatea respectiv:**
 - (**Formularul 4A**) - neincadrarea în prevederile art.164, din Legea Nr. 98 din 2016
 - (**Formularul 4B**) - neincadrarea în prevederile art.165, din Legea Nr. 98 din 2016
 - (**Formularul 4C**) - neincadrarea în prevederile art.167, din Legea Nr. 98 din 2016
5. **Formularul nr. 6** - Declarație privind neîncadrarea în situațiile prevăzute la art 59 art. 60 din Legea Nr. 98/19.05.2016 privind achizițiile publice;
6. **Formular nr. 7** - Declarație privind capacitatea tehnică - lista principalelor servicii prestate în ultimii 5 ani,
7. **Formular 8** - Experiența similară
8. **Formular nr. 8A** - Declarație privind efectivele medii anuale ale personalului angajat și al cadrelor de conducere
9. **Formular nr. 8B** - Declarație privind utilajele, echipamentele tehnice pentru îndeplinirea contractului
10. **Formular nr. 9** – Împuternicire
11. **Formular nr. 10** – Formularul de ofertă
12. **Formular 13** – Solicitări de clarificări
13. **Formular F1** - CENTRALIZATORUL cheltuielilor pe obiectiv
14. **Formular F3** - LISTA cu cantități de lucrări, pe categorii de lucrări
15. **Formular nr. 16** - Proces verbal de vizită amplasament

Operator economic

.....
(denumirea/numele)

Scrisoare de înaintare a ofertei

Către
(denumirea autorității contractante și adresa completă)

Ca urmare a anunțului de participare publicat în nr din
..... privind aplicarea procedurii pentru atribuirea contractului
.....(denumirea contractului de achiziție
publică), noi (denumirea/numele ofertantului)

vă transmitem alăturat următoarele:

1. Coletul sigilat și marcat în mod vizibil, conținând, un original și un număr de copii:

- a) oferta;
- b) documentele care însoțesc oferta.

2. Persoana de contact (pentru această procedura)

Nume
Adresă
Telefon
Fax
E-mail

Avem speranța că oferta noastră este corespunzătoare și va satisface cerințele.

Data completării

Cu stimă,
Operator economic,

.....
(semnătura autorizată și stampila)

**SCRISOARE DE GARANȚIE
DE BUNĂ EXECUȚIE**

Către _____
(denumirea autorității contractante și adresa completă)

Cu privire la contractul de achiziție publică _____,
(denumirea contractului)

încheiat între : _____, în calitate de contractant, și
_____, în calitate de achizitor, ne
obligăm prin prezenta să plătim în favoarea achizitorului, până la concurența sumei de _____
reprezentând _____% din valoarea contractului respectiv, orice sumă cerută de acesta la prima sa cerere
însoțită de o declarație cu privire la neîndeplinirea obligațiilor ce revin contractantului, astfel cum sunt acestea
prevazute în contractul de achiziție publică mai sus menționat. Plata se va face în termenul menționat în cerere,
fără nici o altă formalitate suplimentară din partea achizitorului sau a contractantului.

Prezenta garanție este valabilă până la data de _____.

În cazul în care părțile contractante sunt de acord să prelungească perioada de valabilitate a garanției sau
să modifice unele prevederi contractuale care au efecte asupra angajamentului băncii, se va obține acordul
nostru prealabil; în caz contrar prezenta scrisoare de garanție își pierde valabilitatea.

Parafată de Banca/Societate de asigurari _____ în ziua _____ luna _____ anul _____

(semnătura autorizată)

Declarație

Subsemnatul, reprezentant/împuțernicit al....., declar pe propria răspundere, sub sancțiunile aplicate faptei de fals în acte publice, că mă angajez să furnizez produsele și să pretez serviciile accesorii, pe parcursul îndeplinirii contractului, în conformitate cu reglementările obligatorii în domeniile mediului, social și al relațiilor de muncă, stabilite prin legislația adoptată la nivelul Uniunii Europene, legislația națională, prin acorduri colective sau prin tratatele, convențiile și acordurile internaționale în aceste domenii. De asemenea, declar pe propria răspundere că la elaborarea ofertei am ținut cont de obligațiile referitoare la condițiile de muncă și de protecția muncii, costurile aferente îndeplinirii acestei obligații fiind incluse în oferta astfel cum acestea sunt indicate în prețul contractului conform propunerii financiare.

Data completării.....

Operator economic,.....

(semnătura autorizată)

Operator Economic
.....**DECLARAȚIE PRIVIND ELIGIBILITATEA**

Subsemnatul, reprezentant împuternicit al (*denumirea operatorului economic*) în calitate de candidat/ofertant/ofertant asociat/terț susținător al candidatului/ofertantului, declar pe propria răspundere, sub sancțiunea excluderii din procedura de achiziție publică și sub sancțiunile aplicabile faptei de fals în acte publice, că nu mă aflu în vreo una dintre situațiile prevăzute la **Art. 164 alin (1) și (2) din Legea Nr. 98 din 19.05.2016**, privind atribuirea contractelor de achiziție publică, a contractelor de concesiune de lucrări publice și a contractelor de concesiune de servicii, respectiv:

- a) constituirea unui grup infracțional organizat
- b) infracțiuni de corupție
- c) infracțiuni împotriva intereselor financiare ale Uniunii Europene
- d) acte de terorism
- e) spălarea banilor
- f) traficul și exploatarea persoanelor vulnerabile
- g) fraudă

Obligația de a exclude din procedura de atribuire un operator economic, în conformitate cu dispozițiile alin. (1), se aplică și în cazul în care persoana condamnată printr-o hotărâre definitivă este membru al organului de administrare, de conducere sau de supraveghere al respectivului operator economic sau are putere de reprezentare, de decizie sau de control în cadrul acestuia.

Subsemnatul declar că informațiile furnizate sunt complete și corecte în fiecare detaliu și înțeleg că autoritatea contractantă are dreptul de a solicita, în scopul verificării și confirmării declarațiilor, orice documente doveditoare de care dispun.

Data completării

Operator economic

.....
(semnătură autorizată)

Operator Economic

.....
(denumirea)**DECLARAȚIE****privind neîncadrarea în situațiile prevăzute la art. 165 din Legea Nr. 98 din 19.05.2016**

Subsemnatul, reprezentant împuternicit al (*denumirea operatorului economic*), în calitate de candidat/ofertant/ofertant asociat/terț susținător al candidatului/ofertantului, la procedura de (*se menționează procedura*) pentru atribuirea contractului de achiziție publică având ca obiect (*denumirea produsului, serviciului sau lucrării*), codul CPV, la data de (zi/luna/an), organizată de (*denumirea autorității contractante*), declar pe propria răspundere că nu ma aflu în una dintre situațiile prevăzute de Art. 165 alin (1) și alin. (2) din Legea Nr. 98 din 19.05.2016, respectiv

(1) mi-am încălcat obligațiile privind plata impozitelor, taxelor sau a contribuțiilor la bugetul general consolidat, iar acest lucru a fost stabilit printr-o hotărâre judecătorească sau decizie administrativă având caracter definitiv și obligatoriu în conformitate cu legea statului în care respectivul operator economic este înființat.

(2) Autoritatea contractantă poate demonstra prin orice mijloace adecvate, că mi-am încălcat obligațiile privind plata impozitelor, taxelor sau a contribuțiilor la bugetul general consolidat.

Subsemnatul declar că informațiile furnizate sunt complete și corecte în fiecare detaliu și înțeleg ca autoritatea contractantă are dreptul de a solicita, în scopul verificării și confirmării declarațiilor, orice documente doveditoare de care dispun.

Înțeleg ca în cazul în care această declarație nu este conformă cu realitatea sunt pasibil de încălcarea prevederilor legislației penale privind falsul în declarații.

Data completării

Operator economic,

.....
(semnătură autorizată)

Operator Economic

.....
(denumirea)

DECLARAȚIE
privind neîncadrarea în situațiile prevăzute la art. 167 din Legea Nr. 98 din 19.05.2016

Subsemnatul, reprezentant împuternicit al (denumirea operatorului economic), în calitate de candidat/ofertant/ofertant asociat/terț susținător al candidatului/ofertantului, la procedura de (se menționează procedura) pentru atribuirea contractului de achiziție publică având ca obiect (denumirea produsului, serviciului sau lucrării), codul CPV, la data de (zi/luna/an), organizată de (denumirea autorității contractante), declar pe propria răspundere că nu ma aflu în una dintre situațiile prevăzute de Art. 167 alin (1) din Legea Nr. 98 din 19.05.2016, respectiv

a) a încălcat obligațiile stabilite potrivit art. 51, iar autoritatea contractantă poate demonstra acest lucru prin orice mijloc de probă adecvat

b) se află în procedura insolvenței sau în lichidare, în supraveghere judiciară sau în încetarea activității;

c) a comis o abatere profesională gravă care îi pune în discuție integritatea

d) autoritatea contractantă are suficiente indicii rezonabile/informații concrete pentru a considera că operatorul economic a încheiat cu alți operatori economici acorduri care vizează denaturarea concurenței în cadrul sau în legătură cu procedura în cauză;

e) se află într-o situație de conflict de interese în cadrul sau în legătură cu procedura în cauză

f) participarea anterioară a operatorului economic la pregătirea procedurii de atribuire a condus la o distorsionare a concurenței

g) operatorul economic și-a încălcat în mod grav sau repetat obligațiile principale ce-i reveneau în cadrul unui contract de achiziții publice

h) operatorul economic s-a făcut vinovat de declarații false în conținutul informațiilor transmise la solicitarea autorității contractante

i) operatorul economic a încercat să influențeze în mod nelegal procesul decizional al autorității contractante, să obțină informații confidențiale

Subsemnatul declar că informațiile furnizate sunt complete și corecte în fiecare detaliu și înțeleg ca autoritatea contractantă are dreptul de a solicita, în scopul verificării și confirmării declarațiilor, orice documente doveditoare de care dispun.

Înțeleg ca în cazul în care această declarație nu este conformă cu realitatea sunt pasibil de încălcarea prevederilor legislației penale privind falsul în declarații.

Data completării

Operator economic,

.....
(semnătură autorizată)

OPERATOR ECONOMIC

 (denumirea/numele)
DECLARATIE
**privind neincadrarea in situatiile prevazute la art. 59 si art. 60
din Legea nr. 98/2016 privind achizitiile publice**

Subsemnatul(a)..... (numele operatorului economic-persoana juridica), in calitate de ofertant/ofertant asociat/ tert sustinator/subcontractant la procedura de pentru atribuirea contractului de achizitie publica avand ca obiect (denumirea produsului si codul CPV), la data de (data zi/luna/an), organizata de Administratia Bazinala de Apa Buzau-Ialomita, declar pe proprie raspundere ca nu ma incadrez in situatiile prevazute la art. 59 si art. 60 din Legea nr.98/2016:

Conform art. 59

In sensul prezentei legi, **prin conflict de interese se intelege** orice situatie in care membrii personalului autoritatii contractante sau ai unui furnizor de servicii de achizitie care actioneaza in numele autoritatii contractante, care sunt implicati in desfasurarea procedurii de atribuire sau care pot influenta rezultatul acesteia au, in mod direct sau indirect, un interes financiar, economic sau un alt interes personal, care ar putea fi perceput ca element care compromite impartialitatea ori independenta lor in contextul procedurii de atribuire.

Conform art. 60

Ofertantul individual/ ofertantul asociat/ candidatul/ subcontractantul propus/ tertul sustinator care are drept membri in cadrul consiliului de administratie consiliului de administratie/organului de conducere sau de supervizare si/sau are actionari ori asociati semnificativi persoane care sunt sot/sotie, ruda sau afin pana la gradul al doilea inclusiv ori care se afla in relatii comerciale cu persoane cu functii de decizie in cadrul autoritatii contractante sau al furnizorului de servicii de achizitie implicat in procedura de atribuire;

Ofertantul/candidatul care a nominalizat printre principalele persoane desemnate pentru executarea contractului persoane care sunt sot/sotie, ruda sau afin pana la gradul al doilea inclusiv ori care se afla in relatii comerciale cu persoane de decizie in cadrul autoritatii contractante sau al furnizorului de servicii de achizitie implicat in procedura de atribuire, este exclus din procedura de atribuire.

Persoanele cu functii de decizie din cadrul Administratiei Bazinale de Apa Buzau-Ialomita la care se raporteaza respectarea prevederilor art. 59 si art. 60 pentru prezenta procedura, sunt urmatoarele: ing. Adriana Petcu - director, ing. Mariana Stoian – director Tehnic Exploatare, Mentenanta a ISNGA si Investitii, ec. Constantin-Cristian Stroe – director economic, ing. Alina-Gabriela Burhala – Sef Birou Achizitii Materiale Lucrari si Servicii, ec. Giorgiana Dumitru – Biroul Achizitii Materiale, Lucrari si Servicii, jr. Denisa-Marilena Trifan – Sef Birou Juridic, ing. Alina Porceanu - Sef Serviciu Exploatare, ing. Tina Andronic – Serviciul Exploatare, ing. Catalin Botea – Serviciul FSTUICI, ec. Silvia Pitigoi – Sef Compartiment Financiar, Danut Marinescu – ec. Birou Contabilitate.

Nota: prin actionar sau asociat semnificativ se intelege persoana care exercita drepturi aferente unor actiuni care, cumulate, reprezinta cel putin 10% din capitalul social sau ii confera detinatorului cel putin 10% din totalul drepturilor de vot in adunarea generala.

Subsemnatul declar ca informatiile furnizate sunt complete si corecte in fiecare detaliu si inteleg ca autoritatea contractanta are dreptul de a solicita, in scopul verificarii si confirmarii declaratiilor, orice documente doveditoare de care dispun.

Inteleg ca in cazul in care aceasta declaratie nu este conforma cu realitatea sunt pasibil de incalcarea prevederilor legislatiei penale privind falsul in declaratii.

Pentru orice abatere de la prevederile legislative prezentate mai sus, imi asum raspunderea exclusiva.

Operator economic,

.....

OPERATOR ECONOMIC

(denumirea/numele)

DECLARAȚIE
PRIVIND LISTA PRINCIPALELOR LUCRARI EXECUTATE ÎN ULTIMII 5 ANI

Subsemnatul, reprezentant împuternicit al declar pe propria răspundere, sub sancțiunile aplicate faptei de fals în acte publice, că datele prezentate în tabelul anexat sunt reale.

Subsemnatul declar ca informațiile furnizate sunt complete și corecte în fiecare detaliu și înțeleg că autoritatea contractantă are dreptul de a solicita, în scopul verificării și confirmării declarațiilor, situațiilor și documentelor care însoțesc oferta, orice informații suplimentare în scopul verificării datelor din prezenta declarație.

Subsemnatul autorizez prin prezenta orice instituție, societate comercială, bancă, alte persoane juridice să furnizeze informații reprezentanților autorizați ai
(denumirea și adresa autorității contractante) cu privire la orice aspect tehnic și financiar în legătură cu activitatea noastră.

Operator economic,

.....
(semnătură autorizată)

Nr. Crt.	Obiectul contractului	Codul CPV	Denumirea/ numele beneficiarului/ clientului Adresa	Calitatea executantului *)	Pretul total al contractului	Procent indeplinit de executant (%)	Cantitatea (U.M.)	Perioada de derulare a contractului **)
	1	2	3	4	5	6	7	8
1.								
2....								
.								

Operator economic,

.....

(semnatura autorizată)

*) Se precizează calitatea în care a participat la îndeplinirea contractului, care poate fi de: contractant unic sau contractant conducător (lider de asociație); contractant asociat; subcontractant.

***) Se va preciza data de începere și de finalizare a prestării.

OPERATOR ECONOMIC

 (denumirea/numele)
EXPERIENTA SIMILARA*

1. Denumirea si obiectul contractului: _____.
 Numarul si data contractului: _____.
2. Denumirea/numele beneficiarului/clientului: _____.
 Adresa beneficiarului/clientului: _____.
 Tara: _____.
3. Calitatea in care a participat la indeplinirea contractului:
 (se bifeaza optiunea corespunzatoare)
- contractant unic sau contractant conducator (lider de asociatie)
- contractant asociat
- subcontractant
4. Valoarea contractului:
- | | | |
|---|--|------------------------------------|
| | exprimata in
moneda in care
s-a incheiat
contractul | exprimata
in echivalent
euro |
| a) initiala (la data semnarii contractului): | _____ | _____ |
| b) finala (la data finalizarii contractului): | _____ | _____ |
5. Daca au fost litigii privind indeplinirea contractului, natura acestora si modul lor de solutionare:
 _____.
6. Gama de lucrari executate in baza contractului, precum si alte aspecte relevante prin care ofertantul/candidatul isi sustine experienta similara:
 _____.

Operator economic,

 (semnatura autorizată)

*) Se completeaza fise distincte pentru fiecare contract, care vor fi confirmate, la cererea comisiei de evaluare, prin prezentarea contractului respectiv.

**DECLARATIE PRIVIND EFECTIVELE MEDII ANUALE
ALE PERSONALULUI ANGAJAT SI AL CADRELOR DE CONDUCERE**

Subsemnatul, reprezentant împuternicit al.....(denumire/numele și sediul/adresa candidatului/ofertantului), declar pe propria răspundere, sub sancțiunile aplicate faptei de fals în acte publice, că datele prezentate în tabelul anexat sunt reale.

Subsemnatul declar că informațiile furnizate sunt complete și corecte în fiecare detaliu și înțeleg că autoritatea contractantă are dreptul de a solicita, în scopul verificării și confirmării declarațiilor, situațiilor și documentelor care însoțesc oferta, orice informații suplimentare în scopul verificării datelor din prezenta declarație.

Subsemnatul autorizez prin prezenta orice instituție, societate comercială, bancă, alte persoane juridice să furnizeze informații reprezentanților autorizați ai (denumirea și adresa autorității contractante) cu privire la orice aspect tehnic și financiar în legătură cu activitatea noastră.

Personal propus pentru indeplinirea contractului:

Nume	Functia	Angajat/colaborator	Sarcini repartizate

Anexez la declaratie **CV-urile** personalului de conducere, precum si a personalului responsabil pentru indeplinirea contractului de achizitie publica, **insotit de dovada specializarii in domeniul solicitat/repartizat.**

Prezenta declaratie este valabila pana la data de _____ .
(se precizeaza data expirarii perioadei de valabilitate a ofertei)

Data completarii

Ofertant,

.....

(semnatura autorizata)

OPERATOR ECONOMIC

(denumirea/numele)

**DECLARAȚIE PRIVIND UTILAJELE, INSTALAȚIILE, ECHIPAMENTELE
TEHNICE DE CARE DISPUNE OPERATORUL ECONOMIC PENTRU ÎNDEPLINIREA
CORESPUNZĂTOARE A CONTRACTULUI DE LUCRARI**

Subsemnatulreprezentant împuternicit al
declar pe propria răspundere, sub sancțiunile aplicate faptei de fals în acte publice, că datele prezentate în tabelul anexat sunt reale.

De asemenea, declar ca informațiile furnizate sunt complete și corecte în fiecare detaliu și înțeleg că autoritatea contractantă are dreptul de a solicita, în scopul verificării și confirmării declarațiilor, situațiilor și documentelor care însoțesc oferta, orice informații suplimentare în scopul verificării datelor din prezenta declarație.

Subsemnatul autorizez prin prezenta orice instituție, societate comercială, bancă, alte persoane juridice să furnizeze informații reprezentanților autorizați aicu privire la orice aspect tehnic și financiar în legătură cu activitatea noastră.

Prezenta declarație este valabilă până la data de

Operator economic,

.....
(semnatura autorizată)

LISTA

cuprinzând cantitățile de utilaje, instalații și echipamente tehnice

Nr.crt.	Denumire utilaj/echipament/instalație	U.M.	Cantitate	Forma de deținere Proprietate	În chirie
1.				
2.				

Operator economic,

.....
(semnatura autorizată)

Operator economic

.....
(denumirea/numele)**Împuternicire**

Subscrisa (nume/denumire), cu sediul în (adresa operatorului economic), înmatriculata la Registrul Comerțului sub nr...., CIF, atribut fiscal, reprezentată prin....., în calitate de, împuternicim prin prezenta pe DI/Dna....., domiciliat în, identificat cu B.I./C.I. seria, nr., CNP, eliberat de, la data de, având funcția de, să ne reprezinte la procedura de atribuire(se va completa cu denumirea obiectivului), organizată de.....în scopul atribuirii contractului.

În îndeplinirea mandatului său, împuternicitul va avea următoarele drepturi și obligații:

1. Să semneze toate actele și documentele care emană de la subscrisa în legătură cu participarea la prezenta procedură;
2. Să participe în numele subscrisei la procedură și să semneze toate documentele rezultate pe parcursul și/sau în urma desfășurării procedurii.
3. Să răspundă solicitărilor de clarificare formulate de către comisia de evaluare în timpul desfășurării procedurii.
4. Să depună în numele subscrisei contestațiile cu privire la procedură.

Prin prezenta, împuternicitul nostru este pe deplin autorizat să angajeze răspunderea subscrisei cu privire la toate actele și faptele ce decurg din participarea la procedură.

Înțeleg că în cazul în care această declarație nu este conformă cu realitatea sunt pasibil de încălcarea prevederilor legislației penale privind falsul în declarații și sunt de acord cu orice decizie a Autorității Contractante referitoare la excluderea din procedura pentru atribuirea contractelor de achiziție publică.

Denumirea mandantului

S.C.

reprezentată legal prin _____ (Nume, prenume, funcție)

(Specimenul de semnătura al persoanei împuternicite) (Semnătura autorizată și stampila)

.....

.....

Notă: Împuternicirea va fi însoțită de o copie după actul de identitate al persoanei împuternicite (buletin de identitate, carte de identitate, pașaport).

OPERATOR ECONOMIC

(denumirea/numele)

FORMULAR DE OFERTĂ

Către

(denumirea autorității contractante și adresa completă)

Domnilor,

1. Examinând documentația de atribuire, subsemnații, reprezentanți ai ofertantului _____
_____ (denumirea/numele ofertantului), ne oferim ca, în
conformitate cu prevederile și cerințele cuprinse în documentația mai sus menționată, să
furnizam/prestăm/executam _____ (denumirea
produselor/serviciului/lucrării), pentru suma de _____ (suma în litere și în
cifre, precum și moneda ofertei), platibilă după recepția serviciilor, la care se adaugă taxa pe valoarea adăugată în
valoare de _____
(suma în litere și în cifre).

2. Ne angajăm ca, în cazul în care oferta noastră este stabilită câștigătoare, să prestăm serviciile în graficul de
timp anexat.

3. Ne angajăm să menținem această ofertă valabilă pentru o durată de _____ zile, (durata în litere și cifre),
respectiv până la data de _____ (/ziua/luna/anul), și
ea va rămâne obligatorie pentru noi și poate fi acceptată oricând înainte de expirarea perioadei de valabilitate.

4. Până la încheierea și semnarea contractului de achiziție publică această ofertă, împreună cu comunicarea
transmisă de dumneavoastră, prin care oferta noastră este stabilită câștigătoare, vor constitui un contract angajant
între noi.

5. Precizăm că:

depunem ofertă alternativă, ale cărei detalii sunt prezentate într-un formular de ofertă separat, marcat în
mod clar "alternativă";

nu depunem ofertă alternativă.

(Se bifează opțiunea corespunzătoare)

6. Am înțeles și consimțim că, în cazul în care oferta noastră este stabilită ca fiind câștigătoare, să constituim
garanția de bună execuție în conformitate cu prevederile din documentația de atribuire.

7. Înțelegem ca nu sunteți obligați să acceptați oferta cu cel mai scăzut preț sau orice altă ofertă pe care o puteți
primi.

Data ____ / ____ / ____

(semnatura), în calitate de _____, legal autorizat să semnez oferta pentru și în
numele _____ (denumirea/numele operatorului economic)

**Model SOLICITĂRE DE CLARIFICĂRI către Autoritatea contractantă
SOLICITĂRI DE CLARIFICĂRI**

Către,

(denumire autoritate contractanta)

Referitor la procedura de _____ (tip procedura) pentru atribuirea contractului de achiziție publică/încheierea acordului-cadru _____ cod CPV _____, vă adresăm următoarea solicitare de clarificări cu privire la:

.....
.....
.....

Față de cele de mai sus, vă rugăm sa ne prezentați punctul dumneavoastră de vedere cu privire la aspectele menționate mai sus.

Cu considerate,

S.C. _____

(adresa, tel, fax, persoana de contact)

.....
(semnatura autorizată)

OBIECTIV

.....
(denumirea)CENTRALIZATORUL
cheltuielilor pe obiectiv

Nr. cap./ subcap. deviz general	Denumirea capitolelor de cheltuieli	Valoarea cheltuielilor pe obiect (exclusiv TVA)	
		lei	
1	2	3	4
1.2			
1.3			
1.4			
2			
3.5			
4			
5.1			
6.2			
Total valoare (exclusiv TVA):			
Taxa pe valoarea adăugată			
Total valoare (inclusiv TVA):			

OBIECTIV

 (denumirea)

LISTA
 cu cantități de lucrări, pe categorii de lucrări

Obiectul
 Categoria de lucrări
 - lei -

Nr. crt.	Capitolul de lucrări	U.M.	Cantitate	Prețul unitar	M Materiale (3 x 4a)	m Manoperă (3 x 4b)	U Utilaj (3 x 4c)	t Transport (3 x 4d)	T Total (3 x 4)
				a) materiale b) manoperă c) utilaj d) transport Total a)+b)+c)+d)					
SECȚIUNE TEHNICĂ				SECȚIUNE FINANCIARĂ					
0	1	2	3	4	5	6	7	8	9
1	Capitol de lucrare 1.1. Subcapitol 1.2. Subcapitol								
2	Capitol de lucrare 2.1 Subcapitol 2.2 Subcapitol								
....								
Cheltuieli directe					M	m	U	t	T
Alte cheltuieli directe: - CAS - șomaj - fond de risc - alte cheltuieli conform prevederilor legale, nominalizate:									
Total cheltuieli directe					M(0)	m(0)	U(0)	t(0)	T(0)
Cheltuieli indirecte = T(0) x %									I(0)
Profit = [T(0) + I(0)] x %									P(0)
TOTAL GENERAL									V(0) = T(0) + I(0) + P(0)

Operator Economic

.....
(denumirea)

PROCES VERBAL DE VIZITA AMPLASAMENT

Subsemnatul, reprezentant împuternicit al
..... (denumirea operatorului economic) în calitate de potential ofertant, declar
pe propria răspundere, sub sancțiunea excluderii din procedura de achiziție publică și sub sancțiunile aplicabile
faptei de fals în acte publice că:

Am vizitat amplasamentul în scopul de a evalua propria răspundere, cheltuială și risc, elementele necesare pentru
pregătirea Ofertei, semnarea contractului și prestarea serviciilor.

Am luat la cunostinta de toate aspectele fizice ale amplasamentului.
Orice intrebari vor fi adresate in scris Beneficiarului in termenul de clarificari.

Data completării

.....

Operator economic,

.....

(semnătură autorizată)

CONTRACT DE LUCRARI

nr. data

1 Preambul

În temeiul Legii nr. 98 din 19.05.2016, privind atribuirea contractelor de achiziție publică și a HG nr. 395/2016 pentru aprobarea Normelor metodologice de aplicare a prevederilor referitoare la atribuirea contractului de achiziție publică/acordului-cadru din Legea nr. 98/2016, s-a încheiat prezentul contract de execuție lucrări, **între**

Autoritatea contractantă **“A.N. APELE ROMÂNE” –Administrația Bazinală de Apă Buzău-Ialomita**, adresa sediului Buzău, str. Bucegi nr. 20 bis, telefon/fax 0238/725448. cod fiscal RO23706189, cont Trezoreria Buzău RO57 TREZ 1665 0220 1X01 1198 deschis la trezoreria Buzău, reprezentată prin Adriana Petcu – director și Cristian Stroe – director economic, în calitate de **achizitor**, pe de o parte și

....., cu sediul în, înregistrat la Registrul Comerțului nr., cod fiscal, cont IBAN, reprezentată prin, în calitate de, pe de altă parte.

2. Definiții

2.1 - În prezentul contract următorii termeni vor fi interpretați astfel:

- a. **contract** – reprezintă prezentul contract și toate anexele sale;
- b. **achizitor și executant** - partile contractante, așa cum sunt acestea numite în prezentul contract;
- c. **prețul contractului** - prețul platibil executantului de către achizitor, în baza contractului pentru îndeplinirea integrală și corespunzătoare a tuturor obligațiilor sale, asumate prin contract;
- d. **amplasamentul lucrării** - locul unde executantul execută lucrarea;
- e. **forta majora** - un eveniment mai presus de controlul părților, care nu se datorează greselii sau vinei acestora, care nu putea fi prevăzut la momentul încheierii contractului și care face imposibilă executarea și, respectiv, îndeplinirea contractului; sunt considerate asemenea evenimente: războaie, revoluții, incendii, inundații sau orice alte catastrofe naturale, restricții aparute ca urmare a unei carantine, embargou, enumerarea nefiind exhaustivă ci enunțativă. Nu este considerat forta majora un eveniment asemenea celor de mai sus care, fără a crea o imposibilitate de execuție, face extrem de costisitoare executarea obligațiilor uneia din părți.
- f. **zi** - zi calendaristică; **an** - 365 zile.

3. Interpretare

3.1 Termenul “zi” sau “zile” sau orice referire la zile reprezintă zile calendaristice dacă nu se specifică în mod diferit.

Clauze obligatorii**4. Obiectul principal al contractului**

4.1 - Executantul se obligă să execute, și să finalizeze lucrarea **“Extindere parter Corp C2- sediu A.B.A. Buzău-Ialomita”**, cod CPV 45262800-9 **Lucrări de extindere a clădirilor**, în conformitate cu obligațiile asumate prin prezentul contract, conform ofertei tehnice și financiare a executantului, a caietului de sarcini.

4.2 - Achizitorul se obligă să plătească executantului prețul de **lei (fără TVA)**, preț ferm, conform prevederilor Legii Nr. 98 din 19.05.2016, privind atribuirea contractelor de achiziție publică și a HG nr. 395/2016 pentru aprobarea Normelor metodologice de aplicare a prevederilor referitoare la atribuirea contractului de achiziție publică/acordului-cadru din Legea nr. 98/2016, pentru execuția și finalizarea lucrării **“Extindere parter Corp C2- sediu A.B.A. Buzău-Ialomita”**, cod CPV 45262800-9, în conformitate cu obligațiile asumate prin prezentul contract, conform ofertei tehnice și financiare a executantului, a Caietului de sarcini.

5. Prețul contractului

5.1 Pretul convenit pentru indeplinirea contractului, platibil executantului este de..... lei (fără TVA), la care se adaugalei (TVA), valoarea totala fiind de lei.

5.2. Valoarea contractului se actualizează conform art. 18 *Actualizarea pretului contractului*

6. Durata contractului

6.1 Durata prezentului contract cuprinde perioada de timp de la data semnării contractului de catre ambele parti si la data efectuării receptiei finale a lucrării. Pentru cauze deosebite, obiective, durata contractului se poate prelungi prin Acte Aditionale semnate de ambele parti.

6.2 Termenul de realizare a lucrarilor este de **90 zile**, incepand cu data semnării prezentului contract.

6.3 Prezentul contract inceteaza sa produca efecte la data incheierii Procesului Verbal de receptie a lucrarilor contractate, eliberarea garantiei de buna executie si plata facturii.

7. Executarea contractului

7.1 Executarea contractului va incepe in cel mai scurt timp posibil, din momentul semnării contractului.

8. Documentele contractului

8.1 Documentele contractului sunt:

- caietul de sarcini,
- oferta tehnica
- oferta financiara,
- graficul de indeplinire a contractului,
- garantia de buna executie (daca este cazul),
- angajamentul ferm de sustinere din partea unui tert, (daca este cazul).

9. Obligatiile principale ale executantului

9.1 (1) Executantul are obligatia de a executa si finaliza lucrarile precum si de a remedia viciile ascunse, în perioada de garanție, cu atentie si promptitudine convenita, in concordanta cu obligatiile asumate prin contract, inclusiv de a proiecta, in limitele prevazute de prezentul contract.

(2) Executantul are obligatia de a supraveghea lucrarile, de a asigura forta de munca, materialele, instalatiile, echipamentele si toate celelalte obiecte, fie de natura provizorie, fie definitive, cerute de si pentru contract, in masura in care necesitatea asigurării acestora este prevazuta in contract sau se poate deduce in mod rezonabil din contract.

9.2. (1) Executantul este pe deplin responsabil pentru conformitatea, stabilitatea si siguranta tuturor operatiunilor executate pe santier precum si pentru procedeele de executie utilizate, cu respectarea prevederilor si a reglementarilor legii privind calitatea in constructii.

9.3 (1) Executantul este responsabil de trasarea corecta a lucrarilor fata de reperele date de achizitor precum si de furnizarea tuturor echipamentelor, instrumentelor, dispozitivelor si resurselor umane necesare indeplinirii responsabilitatii respective.

9.4 Pe parcursul executiei lucrarilor si a remedierii viciilor ascunse (daca sunt evidente), executantul are obligatia:

- a) de a lua toate masurile pentru a mentine santierul (atat timp cat acesta este sub controlul sau) si lucrarile (atat timp cat acestea nu sunt finalizate si ocupate de catre achizitor) in starea de ordine necesara evitarii oricarui pericol pentru respectivele persoane si asigurarea securitatii muncii pentru personalul propriu;
- b) de a lua toate masurile rezonabil necesare pentru a proteja mediul pe si in afara santierului si pentru a evita orice paguba sau neajuns provocate persoanelor, proprietatilor publice sau altora, rezultate din poluare, zgomot sau alti factori generati de metodele sale de lucru.

9.5 Executantul este responsabil pentru mentinerea in buna stare a lucrarilor, materialelor, echipamentelor si instalatiilor care urmeaza a fi puse in opera de la data primirii ordinului de incepere a lucrării pana la data semnării procesului verbal de receptie a lucrării.

9.6 (1) Pe parcursul executiei lucrarilor si a remedierii viciilor ascunse, executantul are obligatia, in masura permisa de respectarea prevederilor contractului, de a nu stanjeni inutil sau in mod abuziv:

- a) confortul riveranilor, sau
- b) caile de acces, prin folosirea si ocuparea drumurilor si cailor publice sau private care deservesc proprietatile aflate in posesia achizitorului sau a oricarei alte persoane.

9.7 (1) Pe parcursul executiei lucrarii, executantul are obligatia:

- a) de a evita, pe cat posibil, acumularea de obstacole inutile pe santier;
- b) de a aduna si indeparta de pe santier daramaturile, molozul sau lucrarile provizorii de orice fel, care nu mai sunt necesare.

(2) Executantul are dreptul de a retine pe santier, pana la sfarsitul perioadei de garantie, numai acele materiale, echipamente, instalatii sau lucrari provizorii, care ii sunt necesare in scopul indeplinirii obligatiilor sale in perioada de garantie.

9.8 Executantul raspunde, potrivit obligatiilor care îi revin, pentru viciile ascunse lucrarilor executate, ivite într-un interval de 10 ani de la receptia lucrarii, precum si dupa implinirea acestui termen, pe toata durata de existenta a constructiei, urmare a nerespectarii proiectelor si detaliilor de executie aferente executiei lucrarii.

9.9 Executantul va respecta intreaga legislatie a muncii care se aplica personalului, inclusiv legislatia in vigoare privind angajarea, programul de lucru, sanatate, securitatea muncii, asistenta sociala.

9.10 Achizitorul nu va fi responsabil pentru nici un fel de daune-interese, compensatii platibile prin lege, in privinta sau ca urmare a unui accident sau unui prejudiciu adus unui muncitor sau altei persoane angajate de Executant.

9.11 Tinand cont de conditia impusa in caietul de sarcini, de a vizita amplasamentul, achizitorul nu va fi responsabil pentru decontarea unor lucrari ulterioare rezultate ca urmare a neconcordanțelor dintre masuratorile transmise si masuratorile efectuate de executant sau orice alt tip de neconcordante, riscul apartinand in totalitate executantului;

9.12 Persoana autorizata de achizitor poate solicita executantului sa inlature (sau sa dispuna sa fie inlaturata) orice persoana angajata pe santier, care:

- persista in purtare necorespunzatoare sau in lipsa de responsabilitate
- indeplineste indatoririle sale cu incompetenta sau neglijenta
- nu respecta oricare din prevederile prezentului contract
- persista intr-un comportament care pericliteaza siguranta si sanatatea sau protectia mediului.

9.13 – La sfarsitul executiei lucrarilor sau la intervalele stabilite de comun acord se vor prezenta achizitorului

- Factura fiscala;
- Situatii de lucrari;
- Copii xerox de pe facturile de achizitionare ale materialelor;
- Procese verbale de receptie provizorii(calitativ si cantitativ);
- Documente de calitate, conformitate si garantie pentru materialele puse in opera;
- Certificat de agrement tehnic pentru materialele achizitionate din import, conform legii;
- Buletine de verificare, masuratori, incercari – unde este aplicabil;
- Dosarul lucrarii completat cu toate inregistrarile declarate in planul de control al calitatii, verificari si incercari;

10. Obligatiile achizitorului

10.1 La inceperea lucrarilor achizitorul are obligatia de a obtine toate autorizatiile si avizele necesare executiei lucrarilor.

10.2 (1) Achizitorul are obligatia de a pune la dispozitia executantului, fara plata, urmatoarele:

- a) amplasamentul lucrarii, liber de orice sarcina;
- b) suprafetele de teren necesare pentru depozitare si pentru organizarea de santier;
- c) caile de acces rutier, apa, si racordurile de cale ferata;
- d) racordurile pentru utilitati (apa, gaz, energie, canalizare etc.), pana la limita amplasamentului santierului.

(2) Costurile pentru consumul de utilitati precum si cel al contoarelor sau al altor aparate de masurat se suporta de catre achizitor.

10.3 Achizitorul are obligatia de a pune la dispozitia executantului intreaga documentatie necesara pentru executia lucrarilor contractate, fara plata.

10.4 Achizitorul este responsabil pentru trasarea axelor principale, bornelor de referinta, cailor de circulatie si a limitelor terenului pus la dispozitia executantului precum si pentru materializarea cotelor de nivel in imediata apropiere a terenului.

10.5 Achizitorul este pe deplin responsabil de exactitatea documentelor si a oricaror alte informatii furnizate executantului precum si pentru dispozitiile si livrarile sale.

11. Sanctiuni pentru neindeplinirea culpabila a obligatiilor

11.1 In cazul in care, din vina sa exclusiva, executantul nu reuseste sa-si indeplineasca obligatiile asumate prin contract, atunci achizitorul este indreptatit sa perceapa ca penalitati, din pretul contractului, o suma echivalenta cu o cota procentuala 0,03% din valoarea obligatiilor neindeplinite pentru fiecare zi de intarziere, pana la indeplinirea efectiva a obligatiilor

11.2 In cazul in care achizitorul nu onoreaza facturile in termen de 5 zile de la expirarea perioadei de plata de maxim 30 zile convenite prin contract, atunci acesta are obligatia de a plati, ca penalitati, o suma echivalenta cu o cota procentuala de 0,03% din plata neefectuata pentru fiecare zi de intarziere, pana la indeplinirea efectiva a obligatiilor

11.3 Nerespectarea obligatiilor asumate prin prezentul contract de catre una dintre parti, in mod culpabil si repetat, da dreptul partii lezate de a considera contractul de drept reziliat.

11.4 Achizitorul isi rezerva dreptul de a renunta oricand la contract, printr-o notificare scrisa adresata executantului fara nici o compensatie, daca acesta din urma da faliment, cu conditia ca aceasta renuntare sa nu prejudicieze sau sa afecteze dreptul la actiune sau despagubire pentru executant. In acest caz, executantul are dreptul de a pretinde numai plata corespunzatoare pentru partea din contract executata pâna la data denuntarii unilaterale a contractului.

Clauze specifice

12. Garantia de buna executie a contractului

12.1 (1) Executantul se obliga sa constituie garantia de buna executie a contractului in cuantum de 5% din valoarea fara TVA a contractului, in termen de 5 zile lucratoare de la data semnarii contractului, in conditiile art. 40 din HG 395/2016 - Normele de aplicare ale Legii nr. 98 din 19.05.2016.

12.2 Achizitorul are dreptul de a emite pretentii asupra garantiei de buna executie in conditiile art. 41 din HG 395/2016 - Normele de aplicare ale Legii nr. 98 din 19.05.2016, in limita prejudiciului creat si in cuantumul stabilit la pct. 11.1 din prezentul contract, daca executantul nu isi executa, executa cu intarziere, sau executa necorespunzator obligatiile asumate prin prezentul contract. Anterior emiterii unei pretentii asupra garantiei de buna executie, achizitorul are obligatia de a notifica acest lucru executantului, precizand totodata obligatiile care nu au fost respectate.

12.3 Restituirea garantiei de buna executie se va face in procent de 70%, dupa semnarea Procesului verbal la terminarea lucrarilor, daca nu se constata ca exista lucrari necesare a fi completate sau remediate, iar restul de 30%, se vor returna dupa semnarea Procesului verbal de receptie finala, la terminarea perioadei de garantie, daca toate deficientele aparute in perioada de garantie, datorate executantului, au fost remediate.

13. Inceperea si executia lucrarilor

13.1 Executantul are obligatia de a incepe lucrarile in timpul cel mai scurt posibil din momentul semnarii contractului.

(2) In cazul in care executantul întârzie începerea lucrarilor, terminarea pregatirilor, achizitorul este îndreptatit sa-i fixeze executantului un termen pana la care activitatea sa intre în normal si sa îl avertizeze ca, în cazul neconformarii, la expirarea termenului stabilit îi va rezilia contractul.

13.2 (1) Achizitorul are dreptul de a supraveghea desfasurarea executiei lucrarilor si de a stabili conformitatea lor cu specificatiile din anexele la contract. Partile contractante au obligatia de a notifica, in scris, una celeilalte, identitatea reprezentantilor lor atestati profesional pentru acest scop, si anume responsabilul tehnic cu executia din partea executantului si dirigintele de santier sau, daca este cazul, alta persoana fizica sau juridica atestata potrivit legii, din partea achizitorului.

(2) Executantul are obligatia de a asigura accesul reprezentantului achizitorului la locul de munca, in ateliere, depozite si oriunde isi desfasoara activitatile legate de indeplinirea obligatiilor asumate prin contract, inclusiv pentru verificarea lucrarilor ascunse.

13.4 (1) Materialele trebuie sa fie de calitate prevazuta in documentatia de executie.

(2) Executantul are obligatia de a asigura instrumentele, utilajele si materialele necesare pentru verificarea, masurarea si testarea lucrarilor. Costul probelor si incercarilor, inclusiv manopera aferenta acestora, revin executantului.

(3) Probele neprevazute si comandate de achizitor pentru verificarea unor lucrari sau materiale puse în opera vor fi suportate de achizitor.

14. Intarzierea si sistarea lucrarilor

14.1 In cazul in care:

a) volumul sau natura lucrarilor neprevazute; sau

b) conditiile climaterice nefavorabile; sau

c) oricare alt motiv de intarziere care nu se datoreaza executantului si nu a survenit prin incalcarea contractului de catre acesta, indreptatesc Executantul de a solicita prelungirea termenului de executie a lucrarilor sau a oricarei parti a acestora, atunci, prin consultare, partile vor stabili:

a) orice prelungire a duratei de executie la care executantul are dreptul;

b) totalul cheltuielilor suplimentare, care se va adauga la pretul contractului.

14.2 Fara a prejudicia dreptul executantului, acesta are dreptul de a sista lucrarile sau de a diminua ritmul executiei daca achizitorul nu plateste in termen de 5 zile de la expirarea termenului prevazut la clauza 11.2 din prezentul contract. In acest caz va notifica, in scris, acest fapt achizitorului.

15. Finalizarea lucrarilor

15.1 Ansamblul lucrarilor trebuie finalizat in perioada convenita.

15.2 (1) La finalizarea lucrarilor, executantul are obligatia de a notifica, in scris, achizitorului ca sunt indeplinite conditiile de receptie solicitand acestuia participarea la receptie.

(2) Pe baza situatiilor de lucrari executate confirmate si a constatarilor efectuate pe teren, achizitorul va aprecia daca sunt intrunite conditiile pentru a convoca comisia de receptie. In cazul in care se constata ca sunt lipsuri sau deficiente, acestea vor fi notificate executantului, stabilindu-se si termenele pentru remediere si finalizare. Dupa constatarea remedierii tuturor lipsurilor si deficientelor, la o noua solicitare a executantului, achizitorul va participa la receptie.

15.3 Achizitorul are obligatia de a constata stadiul indeplinirii contractului prin corelarea prevederilor acestuia cu documentatia de executie si cu reglementarile in vigoare. In functie de constatările facute, achizitorul are dreptul de a aproba sau de a respinge receptia.

15.4 Receptia se poate face si pentru parti ale lucrării, distincte din punct de vedere fizic si functional.

16. Perioada de garantie acordata lucrarilor

16.1 Perioada de garantie decurge de la data receptiei la terminarea lucrarilor si pâna la receptia finala.

Perioada de garanție este de 12 luni de la receptia efectuata la terminarea lucrarilor.

16.2 (1) In perioada de garantie, executantul are obligatia, in urma dispozitiei date de achizitor, de a executa toate lucrarile de remediere a viciilor, a caror cauza este nerespectarea clauzelor contractuale.

(2) Executantul are obligatia de a executa toate activitatile prevazute la alin.(1), pe cheltuiala proprie, in cazul in care ele sunt necesare datorita:

a) utilizarii de materiale, de instalatii neconforme cu prevederile contractului; sau

b) unui viciu de conceptie, acolo unde executantul este responsabil de proiectarea unei parti a lucrarilor;

c) neglijentei sau neindeplinirii de catre executant a oricareia dintre obligatiile explicite sau implicite care ii revin in baza contractului.

(3) In cazul in care defectiunile nu se datoreaza executantului, lucrarile fiind executate de catre acesta conform prevederilor contractului, costul remedierilor va fi evaluat si platit de achizitor ca lucrari suplimentare.

16.3 In cazul in care executantul nu executa lucrarile prevazute la clauza 15.1 din prezentul contract, achizitorul este indreptatit sa angajeze si sa plateasca alte persoane care sa le execute. Cheltuielile aferente acestor lucrari vor fi recuperate de catre achizitor de la executant sau retinute din sumele convenite acestuia.

17. Modalitati de plata

17.1 Achizitorul are obligatia de a efectua plata catre executant, prin ordin de plata prin Trezorerie, in termen de maxim 30 de zile de la data finalizarii fiecarei faze, pe baza de situatii de lucrari insusite de ambele parti si factura fiscală.

17.2 Daca achizitorul nu onoreaza facturile in termen de 5 zile de la expirarea perioadei convenite, atunci executantul are dreptul de a sista executarea lucrarilor sau de a diminua ritmul executiei si de a beneficia de reactualizarea sumei de plata la nivelul corespunzator zilei de efectuare a platii, conform art. 11.2 din prezentul contract. Imediat ce achizitorul isi onoreaza restanta, executantul va relua executarea lucrarilor in cel mai scurt timp posibil.

17.3 Contractul nu va fi considerat terminat pâna când procesul-verbal de receptie finala nu va fi semnat de comisia de receptie, care confirma ca lucrarile au fost executate conform contractului. Receptia finala va fi efectuata conform prevederilor legale, dupa expirarea perioadei de garantie. Plata ultimelor sume datorate executantului, pentru lucrarile executate, nu va fi conditionata de eliberarea certificatului de receptie finala.

18. Actualizarea pretului contractului

18.1 Pentru lucrarile executate, platile datorate de achizitor executantului sunt cele declarate in propunerea financiara, anexa la contract.

18.2 Valoarea contractului se actualizează la fiecare situație de lucrări, folosind (conform OUG 47/2022 privind ajustarea prețurilor contractelor de achiziție publică/contractelor sectoriale/ contractelor de concesiune/acordurilor-cadru) urmatoarea formula:

$$V_a = V_o \times [(1-p-a) \times ICC_n / ICC_{data\ referință} + (p+a)],$$

unde:

- V_a reprezintă valoarea ajustată a solicitării de plată,
- V_o reprezintă valoarea solicitării de plată conform prețurilor prevăzute în oferta care a stat la baza încheierii contractului,
- a reprezintă valoarea procentuală a plății în avans determinată ca raport dintre valoarea avansului primit și nerestituit/nejustificat și prețul contractului, **in cazul prezentului contract $a=0$,**
- p reprezintă valoarea procentuală a profitului determinată ca raport dintre valoarea profitului exprimată valoric și prețul contractului,
- ICC_n reprezintă indicele de cost în construcții total aferent lunii solicitării de plată
- $ICC_{data\ referință}$ reprezintă indicele de cost în construcții total aferent lunii anterioare datei-limită de depunere a ofertei, conform documentației de atribuire sau documentelor aferente realizării achiziției directe.

19. Amendamente

19.1 Partile contractante au dreptul, pe durata indeplinirii contractului, de a conveni modificarea clauzelor contractului, prin act aditional, numai în cazul aparitiei unor circumstante care lezeaza interesele comerciale legitime ale acestora si care nu au putut fi prevazute la data incheierii contractului.

19.2 Executantul are obligatia de a notifica prompt achizitorul despre toate erorile, omisiunile, viciile sau altele asemenea descoperite de el in proiect sau in caietul de sarcini pe durata indeplinirii contractului.

20. Cesiunea

20.1 Executantul are obligatia de a nu transfera total sau partial obligatiile sale asumate prin contract, fara sa obtina, in prealabil, acordul scris al achizitorului.

20.2 Cesiunea nu va exonera executantul de nici o responsabilitate privind garantia sau orice alte obligatii asumate prin contract.

21. Forta majora

21.1 Forta majora este constatata de o autoritate competenta.

21.2 Forta majora exonereaza partile contractante de indeplinirea obligatiilor asumate prin prezentul contract, pe toata perioada in care aceasta actioneaza.

21.3 Indeplinirea contractului va fi suspendata in perioada de actiune a fortei majore, dar fara a prejudicia drepturile ce li se cuveneau partilor pana la aparitia acesteia.

21.4 Partea contractanta care invoca forta majora are obligatia de a notifica celeilalte parti, imediat si in mod complet, producerea acesteia si sa ia orice masuri care ii stau la dispozitie in vederea limitarii consecintelor.

21.5 Daca forta majora actioneaza sau se estimeaza ca va actiona o perioada mai mare de 6 luni, fiecare parte va avea dreptul sa notifice celeilalte parti incetarea de plin drept a prezentului contract, fara ca vreuna din parti sa poata pretinde celeilalte daune-interese.

22. Solutionarea litigiilor

22.1 Achizitorul si executantul vor face toate eforturile pentru a rezolva pe cale amiabila, prin tratative directe, orice neintelegere sau disputa care se poate ivi intre ei in cadrul sau in legatura cu indeplinirea contractului.

22.2 Daca, dupa 15 de zile de la inceperea acestor tratative neoficiale, achizitorul si executantul nu reusesc sa rezolve in mod amiabil o divergenta contractuala, fiecare parte contractanta poate solicita ca disputa sa se solutioneze, fie prin arbitraj la Camera de Comert si Industrie a Romaniei, fie de catre instantele judecatoresti competente, de la sediul achizitorului.

23. Limba care guverneaza contractul

23.1 Limba care guverneaza contractul este limba romana.

24. Comunicari

24.1 (1) Orice comunicare intre parti, referitoare la indeplinirea prezentului contract, trebuie sa fie transmisa in scris.

(2) Orice document scris trebuie inregistrat atat in momentul transmiterii cat si in momentul primirii.

24.2 Comunicarile intre parti se pot face si prin telefon, telegrama, telex, fax sau e-mail cu conditia confirmarii in scris a primirii comunicarii.

25. Legea aplicabila contractului

25.1 Legea nr. 98 din 15.05.2016 privind achizitiile publice

25.2 HG 395 din 02.06.2016 Normele metodologice de aplicare ale Legii nr. 98 din 15.05.2016

25.3 Contractul va fi interpretat conform legilor din Romania.

Partile au inteles sa incheie azi prezentul contract in 3 (trei) exemplare, doua pentru autoritatea contractanta si unul pentru executant.

BENEFICIAR ,

EXECUTANT,

A. B.A BUZAU- IALOMITA

.....